

## Eurovan - Equipo básico, sólo para vehículos con cuadro de instrumentos iluminado en azul (México)

a partir de enero de 2000

Diferente dotación de fusibles y relés así como de conectores múltiples. Veáse el apartado "lugares de posicionamiento".

### Colores de los fusibles

30 A - verde  
 25 A - blanco  
 20 A - amarillo  
 15 A - azul  
 10 A - rojo  
 7,5 A - marrón  
 5 A - beige  
 3 A - lila

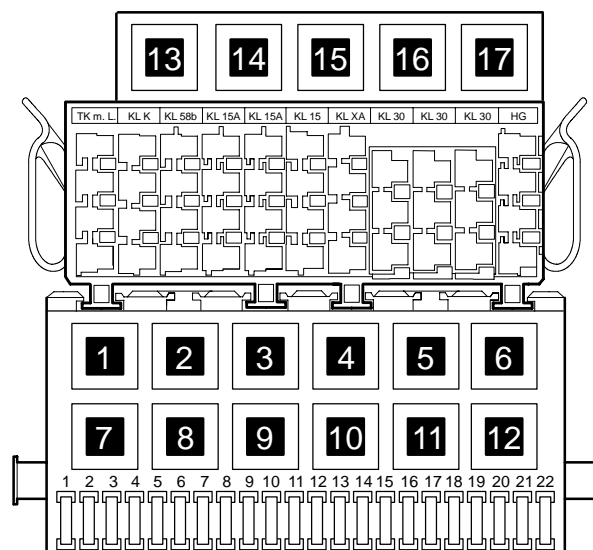

97-23232

- 2** Limpiaparabrisas del medallón/Relee del chorro labador (174)
- 4** Relee de reducción de carga (18)
- 8** Limpiaparabrisas/ Relee de chorro labador intermitente (Programable) (99)
- 11** Relee del cláxon (53)
- 17** Relee de reducción de carga II (53)

Nota:

En los paréntesis, detrás de la denominación del componente se indican los números de control de producción que figuran en la carcasa.

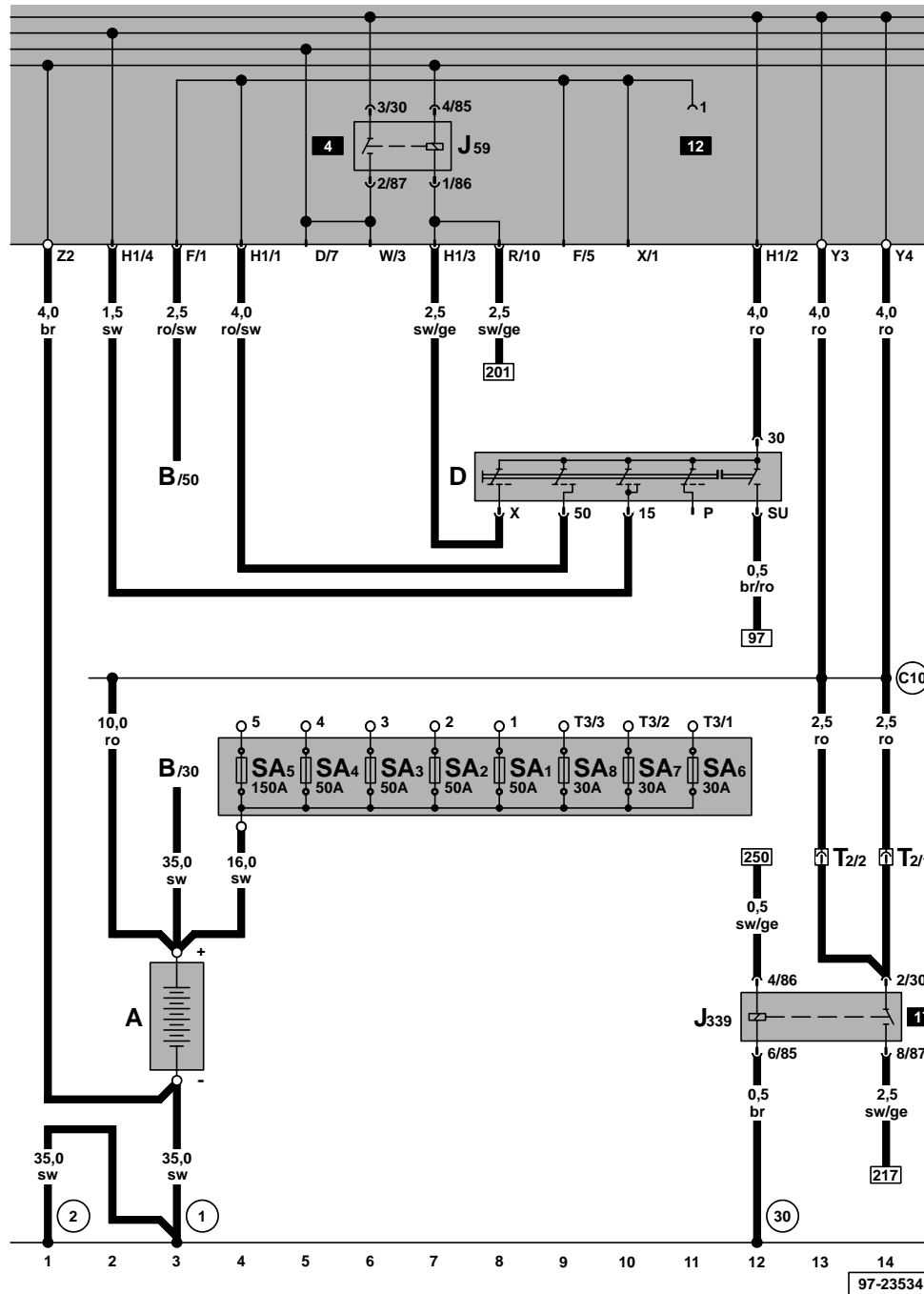

### Conmutador de encendido y arranque, batería, colocación de fusibles/batería, relé de descarga II

- A - Batería
- B - Motor de arranque
- D - Conmutador de encendido y arranque
- J59 - Relé de descarga para contacto X
- J339 - Relé de descarga II para contacto X, arriba panel de releef/ fusible
- SA1 - Fusible -1- en portafusibles/batería
- SA2 - Fusible -2- en portafusibles/batería
- SA3 - Fusible -3- en portafusibles/batería
- SA4 - Fusible -4- en portafusibles/batería
- SA5 - Fusible -5- en portafusibles/batería
- SA6 - Fusible -6- en portafusibles/batería
- SA7 - Fusible -7- en portafusibles/batería
- SA8 - Fusible -8- en portafusibles/batería
- T2 - Conector, de 2 polos, detrás del panel de releef/fusible
- T3 - Conector, de 3 polos
- 1 - Cinta de masa, batería - carrocería
- 2 - Cinta de masa, caja de cambios - carrocería
- 30 - Punto de masa -1-, junto a la placa de relés
- C10 - Conexión positiva -1- (30), en mazo de cables de los faros

ws = blanco  
 sw = negro  
 ro = rojo  
 br = café  
 gn = verde  
 bl = azul  
 gr = gris  
 li = lila  
 ge = amarillo  
 or = naranja

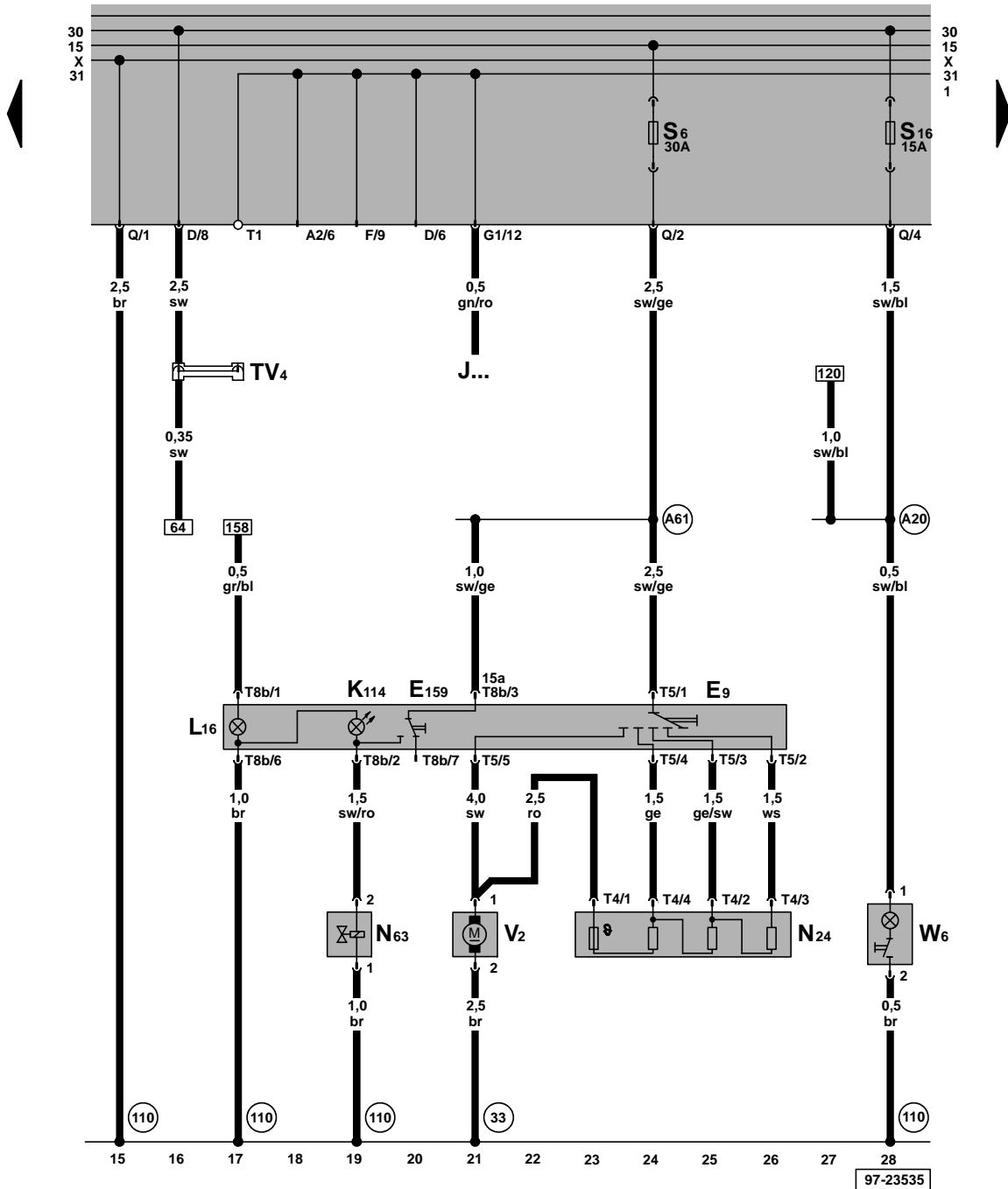

Conmutadores de ventilador aire fresco y para trampilla de aire fresco y circulante, turbina de aire fresco, válvula dos vías p. válvula de aire fresco y aire circulante, iluminación guantera

- E9 - Conmutador ventilador aire fresco
  - E159 - Conmutador para trampilla de aire fresco y circulante
  - J ... - Relé luces de cruce y ráfagas
  - K114 - Testigo de control para servicio de aire fresco y aire circulante
  - L16 - Lámpara iluminación regulación aire fresco
  - N24 - Resistencia adicional para ventilador de aire fresco con fusible de sobrecalentamiento
  - N63 - Válvula dos vías p. válvula de aire fresco y aire circulante
  - T4 - Conector, de 4 polos
  - T5 - Conector, de 5 polos
  - T8b - Conector, de 8 polos
  - TV4 - Distribuidor de cables p. borne 15, negro
  - V2 - Turbina de aire fresco
  - W6 - Iluminación guantera
- (33) - Punto de masa, tras el tablero de instrumentos, a la derecha  
 (110) - Conexión a masa -2-, en el mazo de cables del tablero de instrumentos  
 (A20) - Conexión (15a), en el mazo de cables del tablero de instrumentos  
 (A61) - Conexión positiva (X), en mazo de cables del tablero de instrumentos

ws = blanco  
 sw = negro  
 ro = rojo  
 br = café  
 gn = verde  
 bl = azul  
 gr = gris  
 li = lila  
 ge = amarillo  
 or = naranja

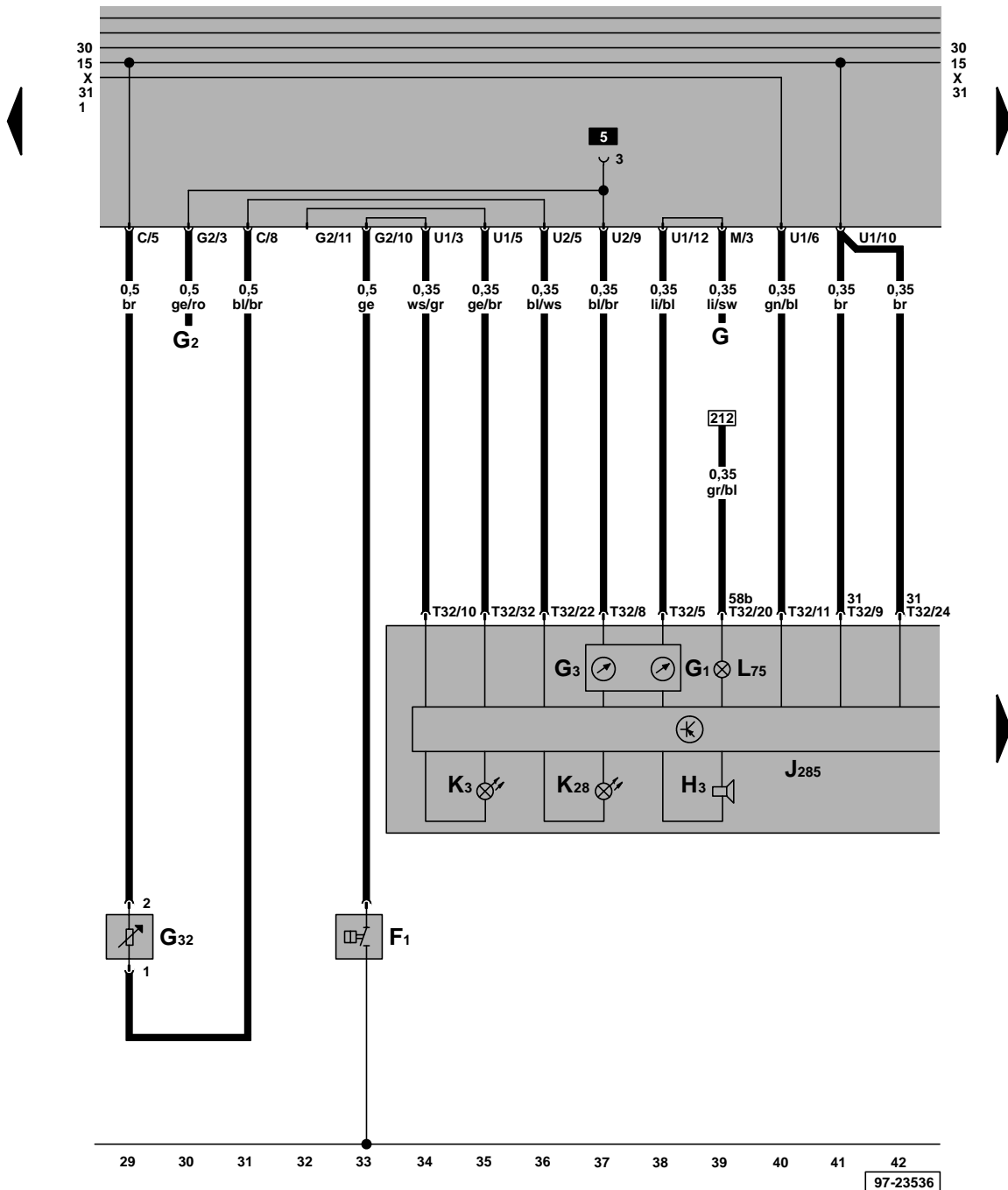

Cuadro de instrumentos, testigo luminoso presión de aceite, testigo luminoso presión de líquido refriger., testigo luminoso de temperatura/indicador falta líquido refriger., indicador del nivel de combustible

- F1 - Conmutador presión aceite
- G - Transmisor p. indicador de nivel de combustible
- G1 - Indicador del nivel de combustible
- G2 - Transmisor para temperatura del líquido refrigerante
- G3 - Transmisor de temp. del líquido refrigerante
- G32 - Transmisor para indicación de escasez líquido refrigerante
- H3 - Avisador acústico
- J285 - Unidad de control con testigos luminosos en cuadro de instrumentos
- K3 - Testigo luminoso presión de aceite
- K28 - Testigo luminoso de temperatura/indicador falta líquido refrigerante
- L75 - Iluminación para display digital
- T32 - Conector de 32 polos, azul

ws = blanco  
 sw = negro  
 ro = rojo  
 br = café  
 gn = verde  
 bl = azul  
 gr = gris  
 li = lila  
 ge = amarillo  
 or = naranja

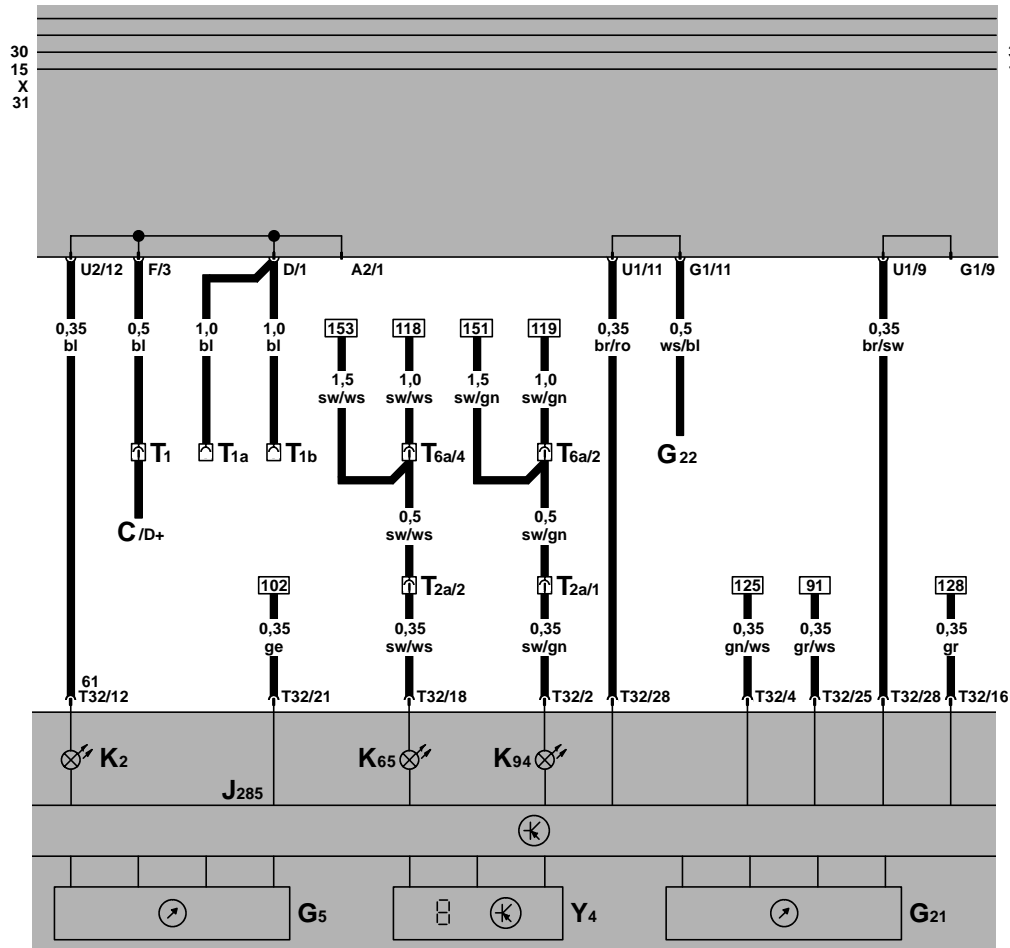

Cuadro de instrumentos, cuentarrevoluciones, velocímetro, testigo luminoso intermitentes, indicador cuentakilómetros, testigo luminoso alternador

- C - Alternador
- G5 - Cuentarrevoluciones
- G21 - Velocímetro
- G22 - Transmisor p. velocímetro
- J285 - Unidad de control con testigos luminosos en cuadro de instrumentos
- K2 - Testigo luminoso alternador
- K65 - Testigo luminoso intermitentes izquierdos
- K94 - Testigo luminoso para intermitente derecho
- T1 - Conector, de 1 polo, cerca del arrancador
- T1a - Conector, de 1 polo, detrás del panel de relee/fusible
- T1b - Conector, de 1 polo, detrás del panel de relee/fusible
- T2a - Conector, de 2 polos, detrás del panel de relee/fusible
- T6a - Conector, de 6 polos, detrás del panel de relee/fusible
- T32 - Conector de 32 polos, azul
- Y4 - Indicador cuentakilómetros

ws = blanco  
 sw = negro  
 ro = rojo  
 br = café  
 gn = verde  
 bl = azul  
 gr = gris  
 li = lila  
 ge = amarillo  
 or = naranja

43 44 45 46 47 48 49 50 51 52 53 54 55 56

97-23537

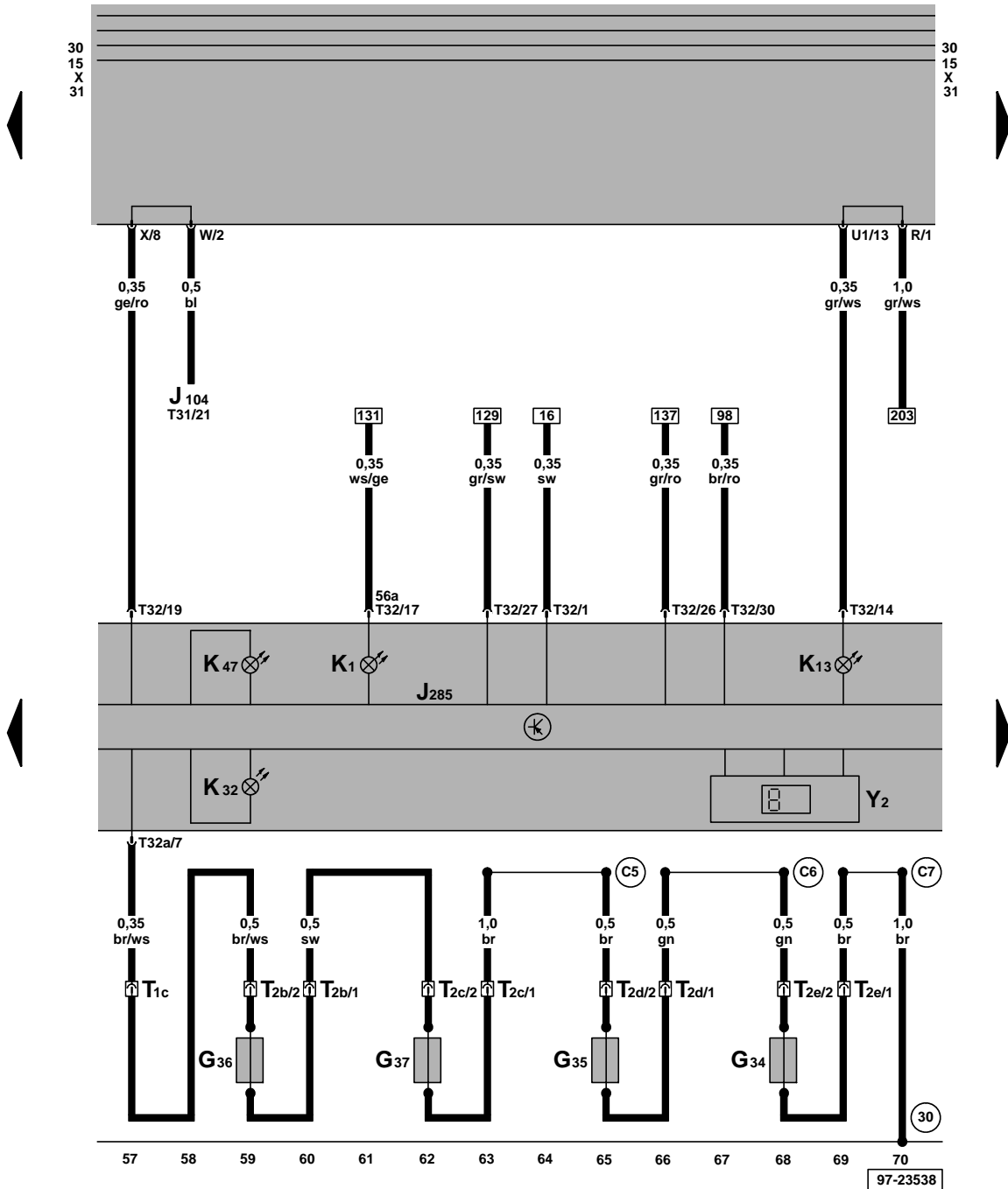

Cuadro de instrumentos, transmisor desgaste guarnición freno delantero, testigo luminoso p.guarniciones de freno, testigo luminoso luz carretera

- G34 - Transmisor desgaste guarnición freno delantero izquierdo
- G35 - Transmisor desgaste guarnición freno delantero derecho
- G36 - Transmisor desgaste guarnición freno trasero izquierdo
- G37 - Transmisor desgaste guarnición freno trasero derecho
- J104 - Unidad de control para ABS con EDS, en compartimiento del motor, izquierdo
- J285 - Unidad de control con testigos luminosos en cuadro de instrumentos
- K1 - Testigo luminoso luz carretera
- K13 - Testigo luminoso luz trasera antiniebla
- K32 - Testigo luminoso p.guarniciones de freno
- K47 - Testigo luminoso sistema antibloqueo (ABS)
- T1c - Conector, de 1 polo, detrás del panel de relee/fusible
- T2b - Conector, de 2 polos
- T2c - Conector, de 2 polos
- T2d - Conector, de 2 polos
- T2e - Conector, de 2 polos
- T31 - Conector contacto, en Unidad de control ABS con EDS
- T32 - Conector de 32 polos, azul
- T32a - Conector de 32 polos, verde
- Y2 - Reloj digital

- (30) - Punto de masa -1-, junto a la placa de relés
- (C5) - Conexión -1- (indicación del desgaste de las guarniciones de freno) en el mazo de cables delantero izquierdo
- (C6) - Conexión -2- (indicación del desgaste de las guarniciones de freno) en el mazo de cables delantero izquierdo
- (C7) - Conexión -3- (indicación del desgaste de las guarniciones de freno) en el mazo de cables delantero izquierdo

ws = blanco  
 sw = negro  
 ro = rojo  
 br = café  
 gn = verde  
 bl = azul  
 li = lila  
 ge = amarillo  
 or = naranja

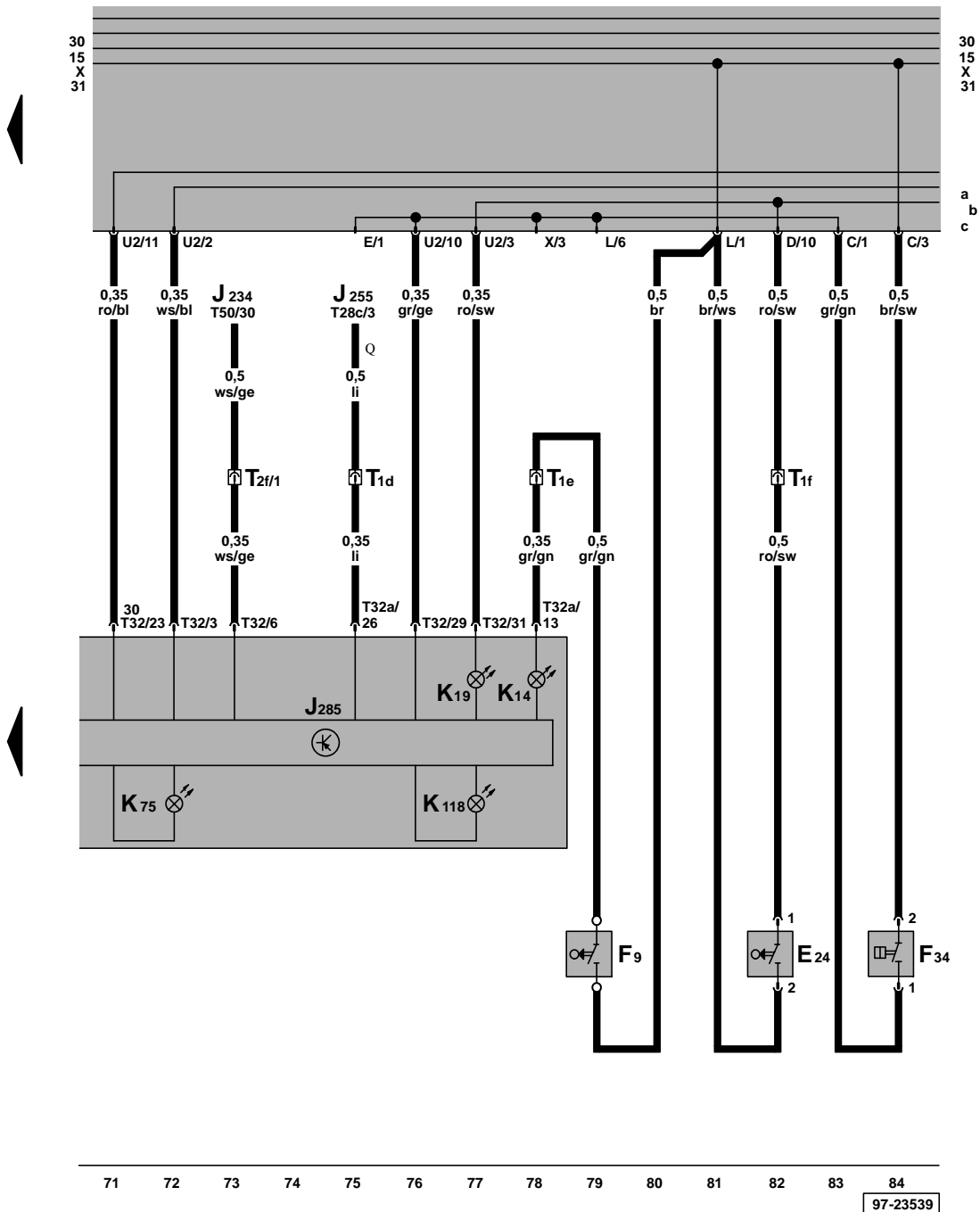

Cuadro de instrumentos, testigo luminoso freno mano, contacto advertencia nivel líquido freno, testigo de control para sist. de frenos, conmutador de cinturón - lado del conductor, testigo luminoso p. sistema advert. cinturones de seguridad

- E24 - Conmutador de cinturón - lado del conductor
- F9 - Conmutador para control del freno de mano
- F34 - Contacto advertencia nivel líquido freno
- J234 - Unidad de control para airbag
- J255 - Unidad de control para Climatronic
- J285 - Unidad de control con testigos luminosos en cuadro de instrumentos
- K14 - Testigo luminoso freno mano
- K19 - Testigo luminoso p. sistema advertencia cinturones de seguridad
- K75 - Testigo luminoso del Airbag
- K118 - Testigo de control para sistema de frenos
- T1d - Conector, de 1 polo, detrás del panel de releefusible
- T1e - Conector, de 1 polo, detrás del panel de releefusible
- T1f - Conector, de 1 polo, detrás del panel de releefusible
- T2f - Conector, de 2 polos, detrás del panel de releefusible
- T28c - Conector, de 28 polos, en módulo de control climático
- T32 - Conector de 32 polos, azul
- T32a - Conector de 32 polos, verde
- T50 - 50-Conector contacto, en módulo de control para bolsa de aire
- Q - vehículos sólo con climático

ws = blanco  
sw = negro  
ro = rojo  
br = café  
gn = verde  
bl = azul  
gr = gris  
li = lila  
ge = amarillo  
or = naranja

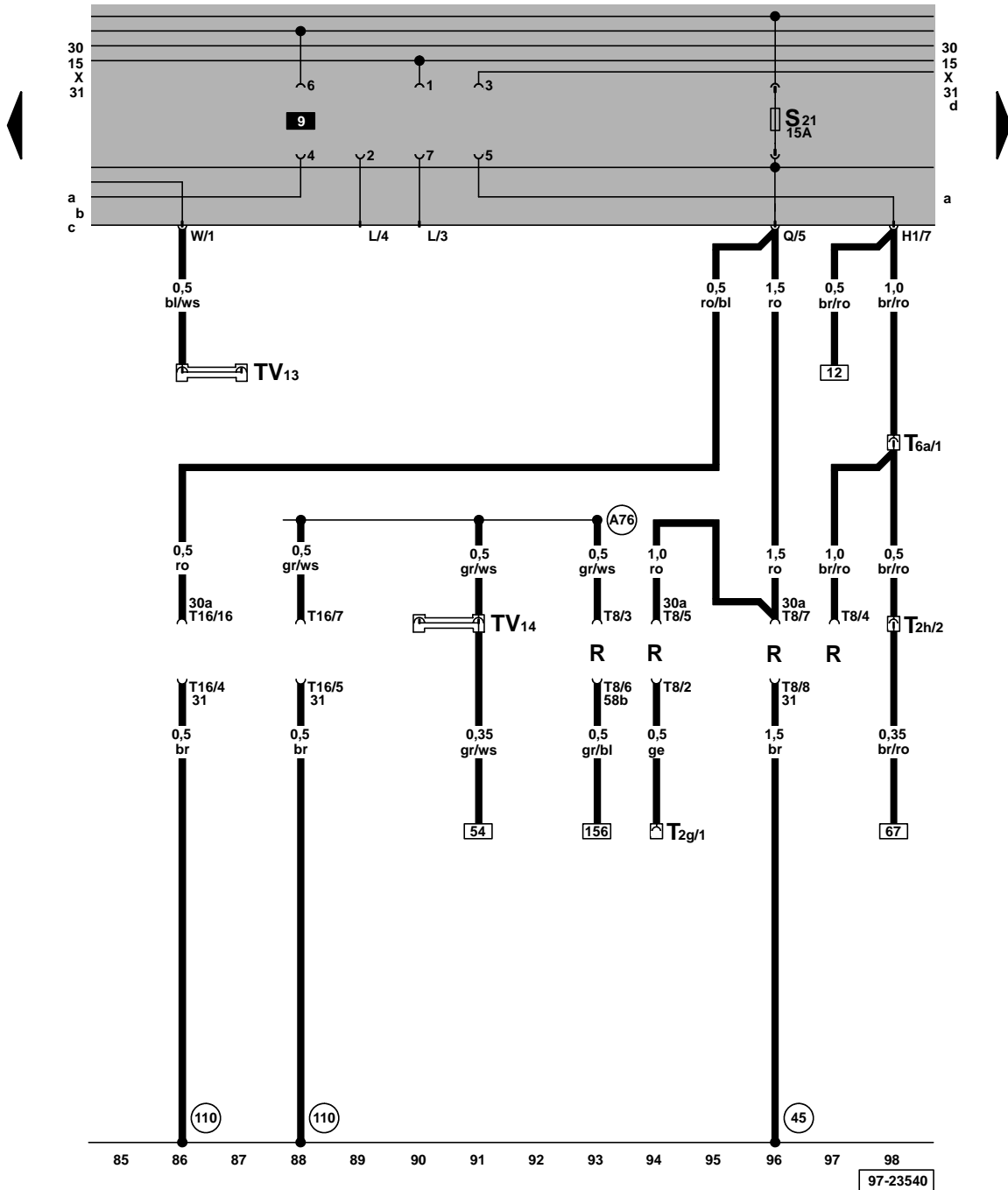

Conector diagnóstico al abordaje, radio conector

- R - Radio
- T2g - Conector, de 2 polos
- T2h - Conector, de 2 polos, detrás del panel de rele/fusible
- T6a - Conector, de 6 polos, detrás del panel de rele/fusible
- T8 - Conector, de 8 polos
- T16 - Conector, de 16 polos, Diagnóstico al abordaje, atrás del cubre interruptor de la columna de dirección
- TV13 - Distribuidor de cables p. señal de velocidad, azul
- TV14 - Distribuidor de cables p. autodiagnóstico, blanco
- (45) - Punto de masa, detrás del tablero de instrumentos - centro
- (110) - Conexión a masa -2-, en el mazo de cables del tablero de instrumentos
- (A76) - Conexión (cable de diagnóstico K), en mazo de cables tablero de instrumentos

ws = blanco  
 sw = negro  
 ro = rojo  
 br = café  
 gn = verde  
 bl = azul  
 gr = gris  
 li = lila  
 ge = amarillo  
 or = naranja

97-23540





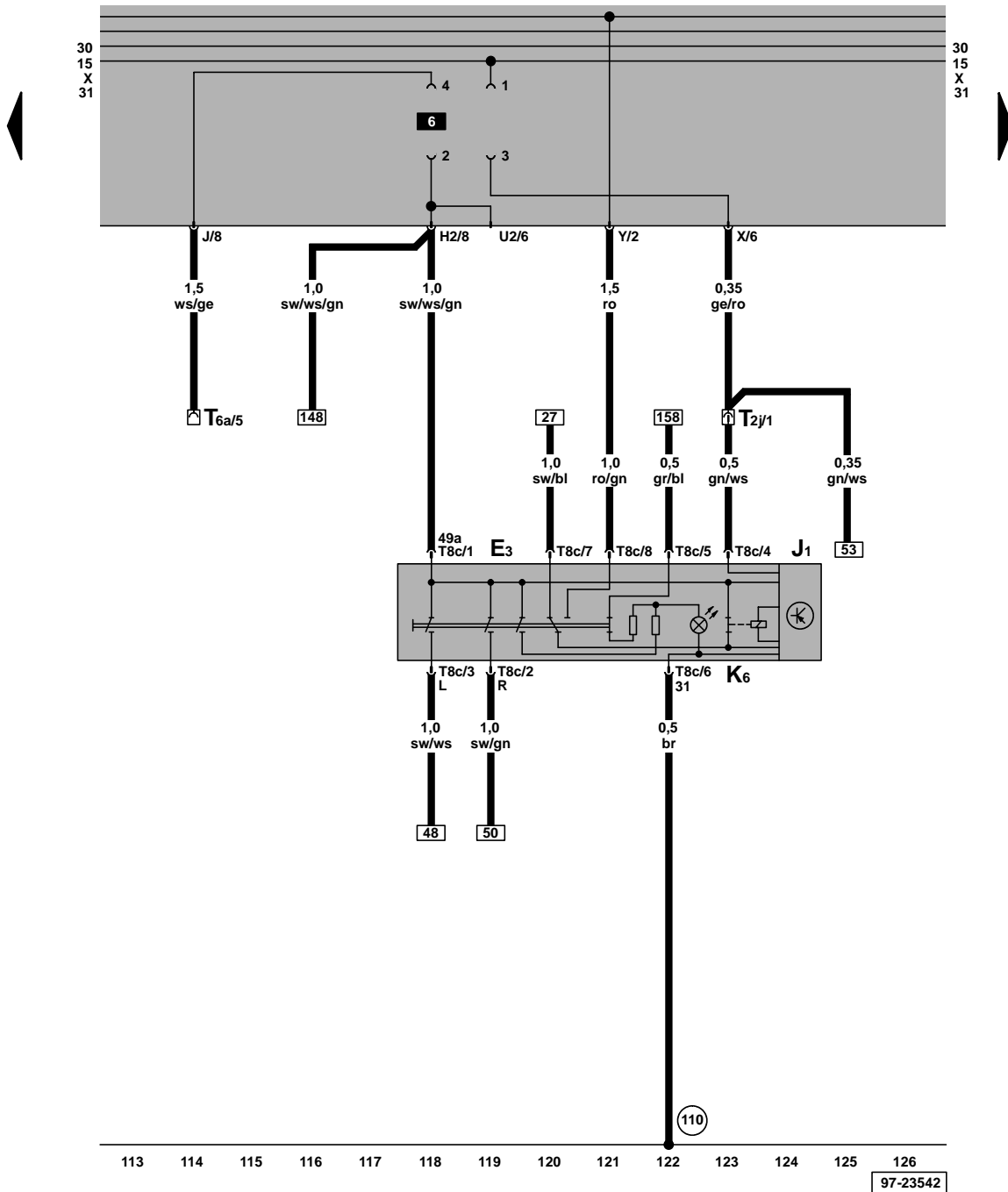

### Conmutador intermitentes simultáneos, relé intermitentes

- E3 - Conmutador intermitentes simultáneos
- J1 - Relé intermitentes
- K6 - Testigo p. sistema de intermitentes simultáneos de emergencia
- T2j - Conector, de 2 polos, detrás del panel de relee/fusible
- T6a - Conector, de 6 polos, detrás del panel de relee/fusible
- T8c - Conector, de 8 polos
- (110) - Conexión a masa -2-, en el mazo de cables del tablero de instrumentos

ws = blanco  
 sw = negro  
 ro = rojo  
 br = café  
 gn = verde  
 bl = azul  
 gr = gris  
 li = lila  
 ge = amarillo  
 or = naranja

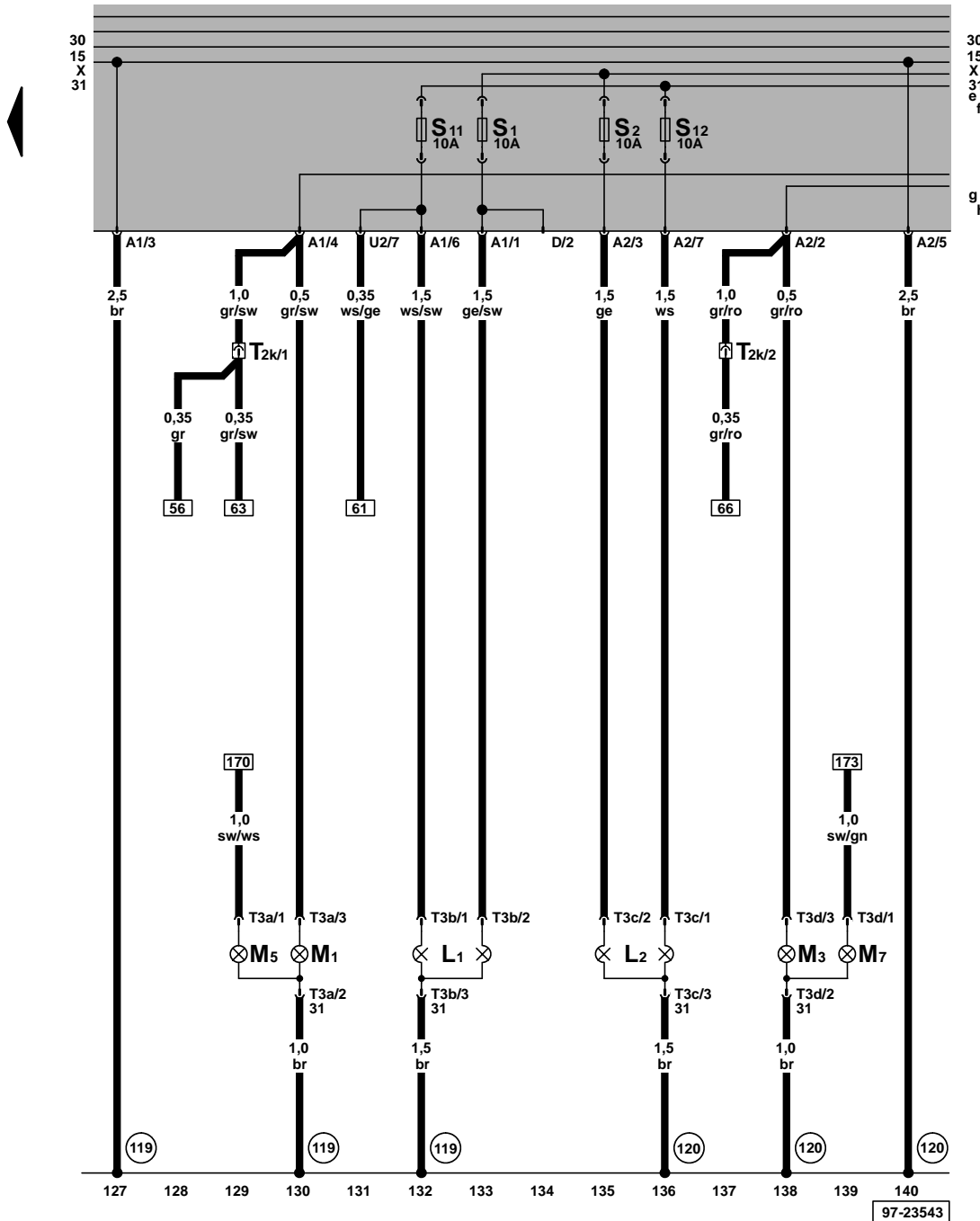

### Faros (frontal alargado), luz de población, intermitente

- L1 - Lámpara filamento doble del faro izquierdo/ Unidad sealed beam izquierda
- L2 - Lámpara filamento doble del faro derecho/ unidad sealed beam derecha
- M1 - Lámpara luz población izquierda
- M3 - Lámpara luz población derecha
- M5 - Lámpara luz intermitente delantera izquierda
- M7 - Lámpara luz intermitente delantera derecha
- T2k - Conector, de 2 polos, detrás del panel de releef/fusible
- T3a - Conector, de 3 polos
- T3b - Conector, de 3 polos
- T3c - Conector, de 3 polos
- T3d - Conector, de 3 polos
- (119) - Conexión a masa -1-, en el mazo de cables de los faros
- (120) - Conexión a masa -2-, en el mazo de cables de los faros

ws = blanco  
 sw = negro  
 ro = rojo  
 br = café  
 gn = verde  
 bl = azul  
 gr = gris  
 li = lila  
 ge = amarillo  
 or = naranja

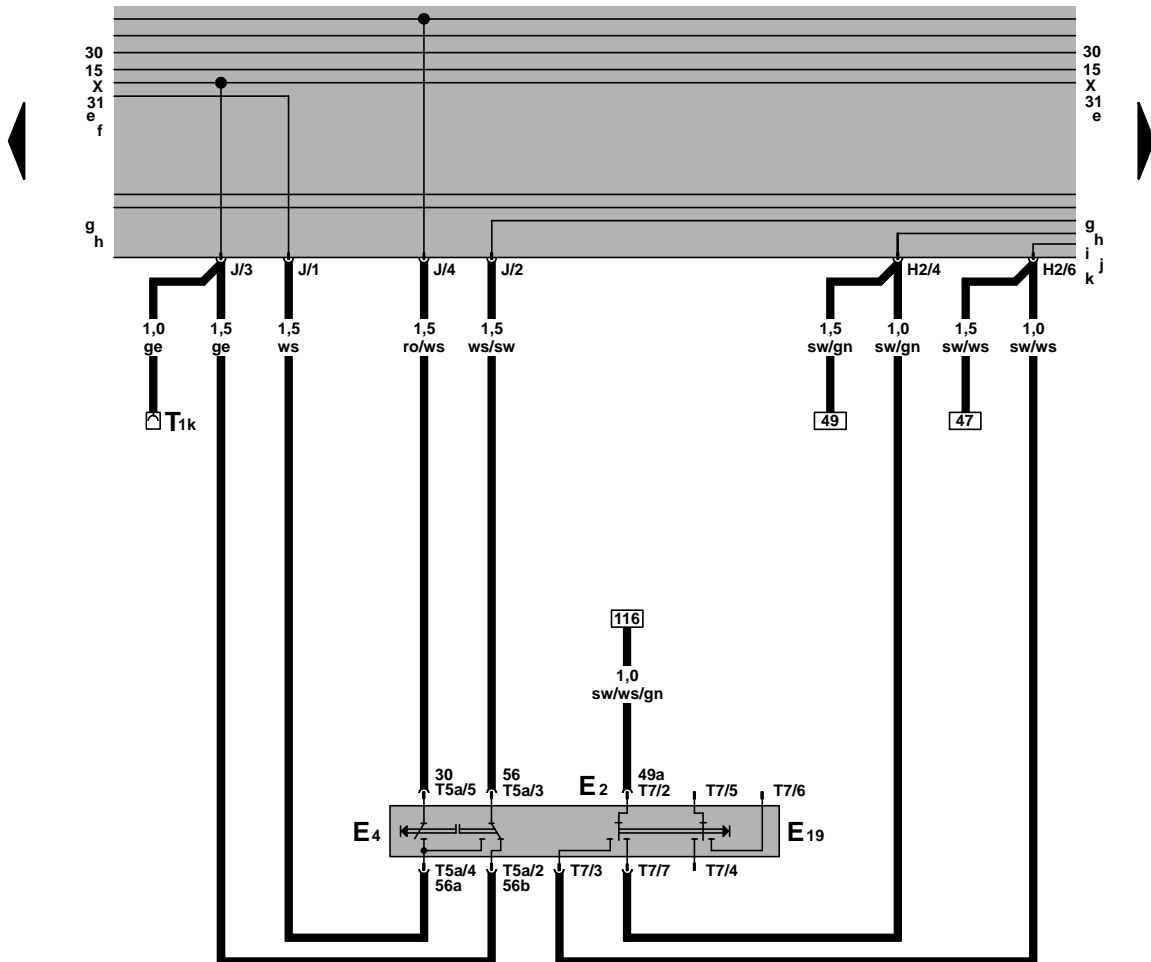

### Conmutador p. intermitentes, Conmutador luces de cruce y ráfagas

- E2 - Conmutador p. intermitentes
- E4 - Conmutador luces de cruce y ráfagas
- E19 - Conmutador luz aparcamiento
- T1k - Conector, de 1 polo, detrás del panel de relee/fusible
- T5a - Conector, de 5 polos, atrás del cubre interruptor de la columna de dirección
- T7 - Conector, de 7 polos, atrás del cubre interruptor de la columna de dirección

ws = blanco  
 sw = negro  
 ro = rojo  
 br = café  
 gn = verde  
 bl = azul  
 gr = gris  
 li = lila  
 ge = amarillo  
 or = naranja

141 142 143 144 145 146 147 148 149 150 151 152 153 154

97-23544

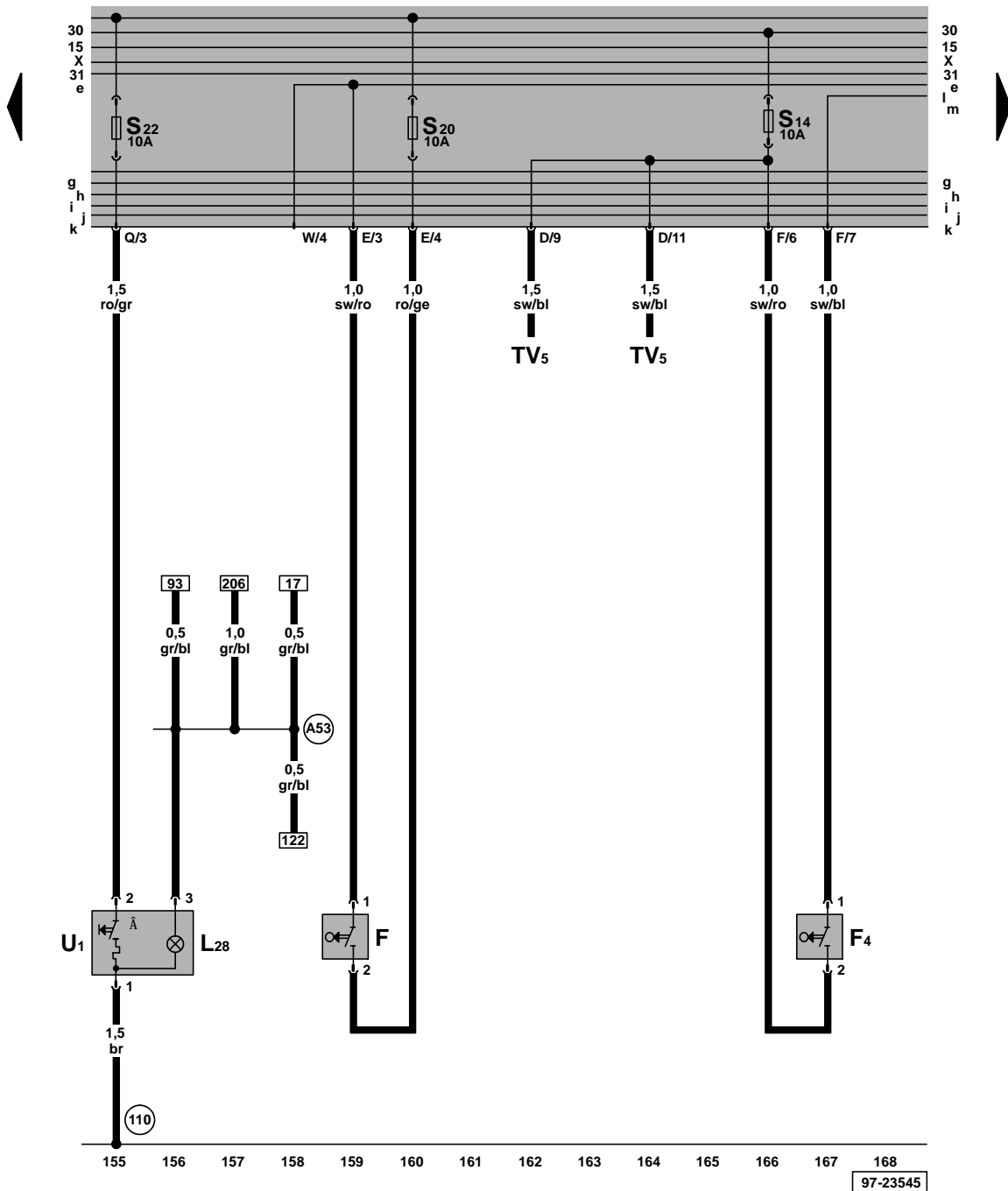

Conmutador luz freno, conmutador para luces de marcha atrás, encendedor

- F - Conmutador luz freno
- F4 - Conmutador para luces de marcha atrás
- L28 - Lámpara iluminación encendedor
- TV5 - Distribuidor de cables p. borne 15a, verde, contacto 4 y 8
- U1 - Encendedor

- (110) - Conexión a masa -2-, en el mazo de cables del tablero de instrumentos
- (A53) - Conexión positiva (58b), en mazo de cables tablero de instrumentos (KTW)

ws = blanco  
 sw = negro  
 ro = rojo  
 br = café  
 gn = verde  
 bl = azul  
 gr = gris  
 li = lila  
 ge = amarillo  
 or = naranja

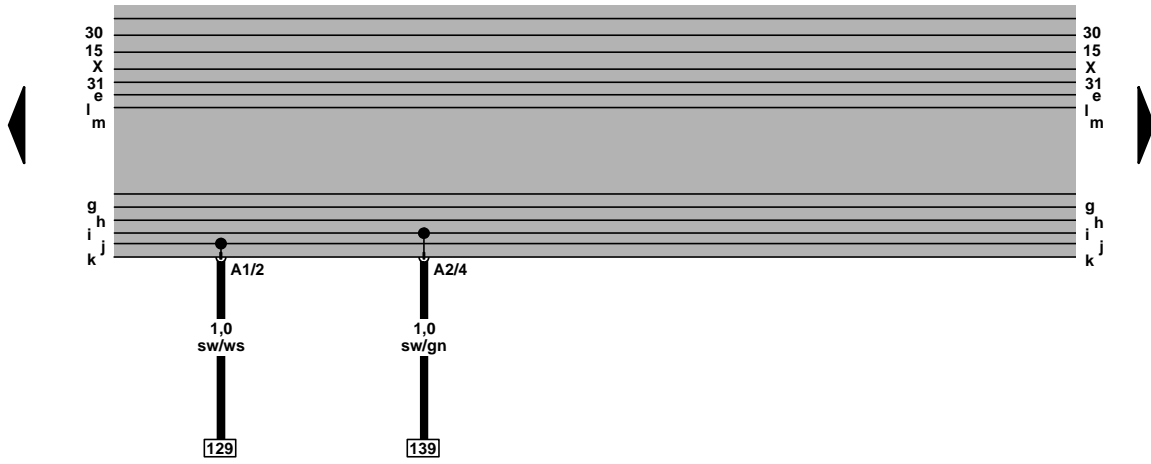

Luz marcha atrás izquierda, luces de pare y trasera izquierdas, luz intermitente trasera izquierda, luz de freno alta

- M6 - Lámpara luz intermitente trasera izquierda
- M16 - Lámpara luz marcha atrás izquierda
- M21 - Lámpara para luces de pare y trasera izquierdas
- M25 - Lámpara de la luz de freno alta
- T2I - Conector, de 2 polos
- T7a - Conector, de 7 polos

- (59) - Punto de masa, cerca de luz trasera izquierda
- (63) - Punto de masa, portalámparas - luz trasera izquierda

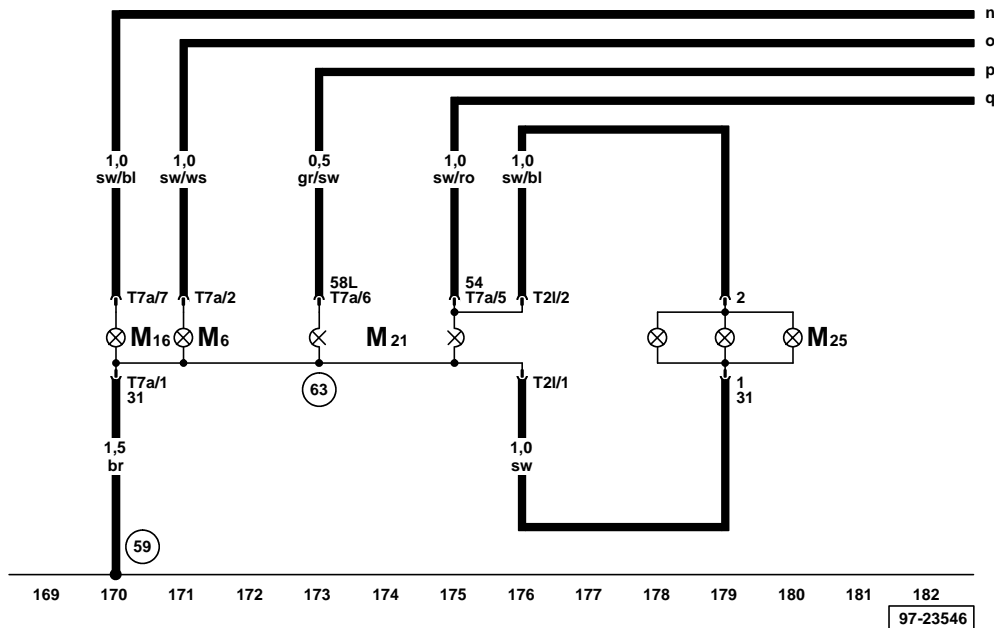

- ws = blanco
- sw = negro
- ro = rojo
- br = café
- gn = verde
- bl = azul
- gr = gris
- li = lila
- ge = amarillo
- or = naranja

97-23546

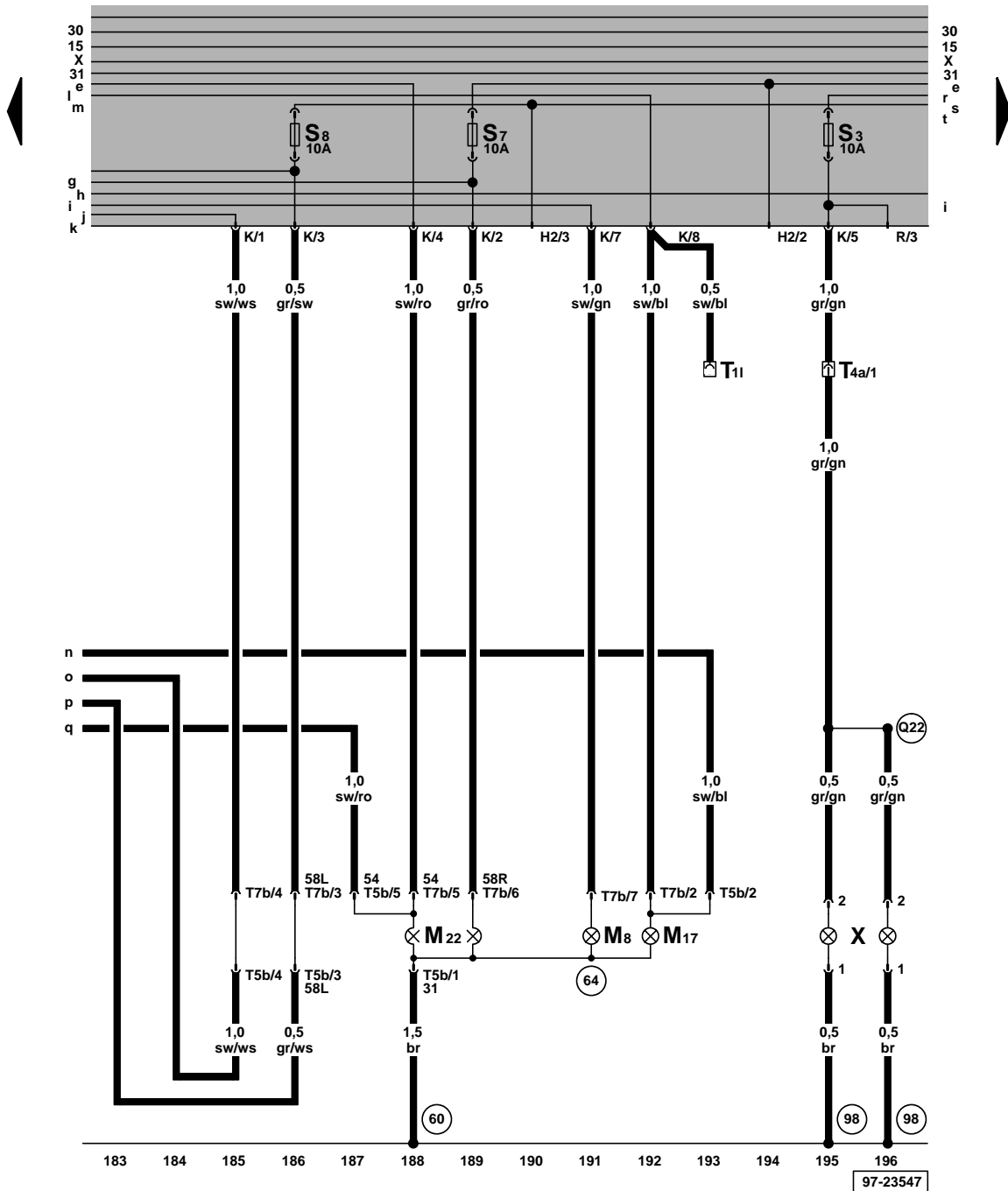

**Luz marcha atrás derecha, luces de pare y trasera derechas, luz intermitente trasera derecha, iluminación placa matrícula**

- M8 - Lámpara luz intermitente trasera derecha
- M17 - Lámpara luz marcha atrás derecha
- M22 - Lámpara para luces de pare y trasera derechas
- T11 - Conector, de 1 polo, detrás del panel de rele/fusible
- T4a - Conector, de 4 polos, cerca del ensamble de luz trasera
- T5b - Conector, de 5 polos
- T7b - Conector, de 7 polos
- X - Iluminación placa matrícula
- 60 - Punto de masa -2-, cerca de luz trasera derecha
- 64 - Punto de masa, portalámparas - luz trasera derecha
- 98 - Conexión a masa, en el mazo de cables del portón trasero
- Q22 - Conexión -1-, en mazo de cables portón trasero

ws = blanco  
 sw = negro  
 ro = rojo  
 br = café  
 gn = verde  
 bl = azul  
 gr = gris  
 li = lila  
 ge = amarillo  
 or = naranja

97-23547

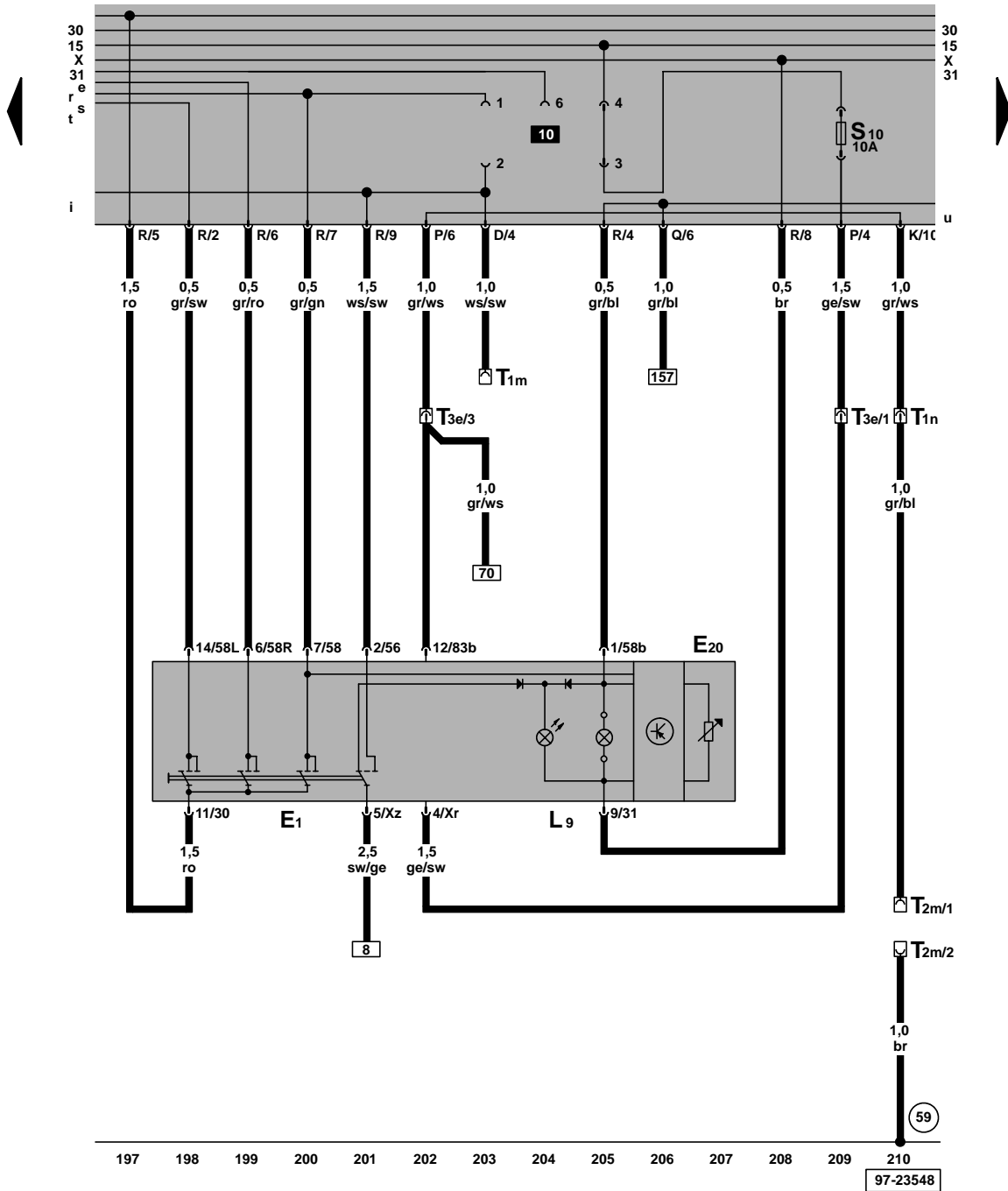

Conmutador luz, regulador alumbrado - conmutadores e instrumentos

- E1 - Conmutador luz
- E20 - Regulador alumbrado - conmutadores e instrumentos
- L9 - Lámpara iluminación conmutador luz
- T1m - Conector, de 1 polo, detrás del panel de relee/fusible
- T1n - Conector, de 1 polo, cerca del ensamble de luz trasera
- T2m - Conector, de 2 polos
- T3e - Conector, de 3 polos, detrás del panel de relee/fusible
- (59) - Punto de masa, cerca de luz trasera izquierda



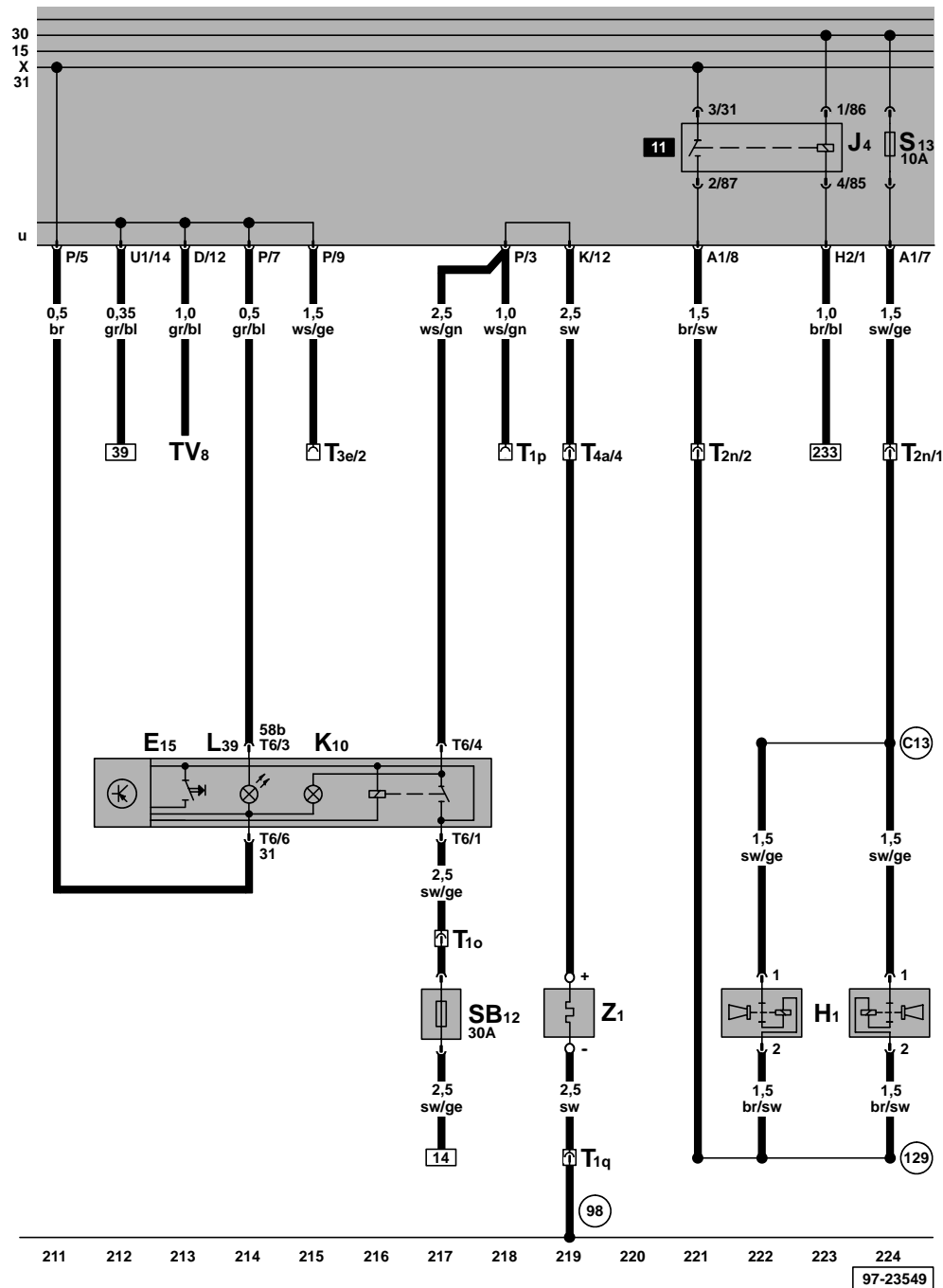

### Conmutador p. luneta térmica, luneta térmica, bocina/bocina bitonal

- E15 - Conmutador p. luneta térmica
- H1 - Bocina/bocina bitonal
- J4 - Relé de bocina bitonal
- K10 - Testigo p. luneta térmica
- L39 - Lámpara iluminación conmutador luneta térmica
- SB12 - Fusible -12- en portafusibles, abajo de panel rele
- T1o - Conector, de 1 polo, detrás del panel de rele/fusible
- T1p - Conector, de 1 polo, detrás del panel de rele/fusible
- T1q - Conector, de 1 polo, en tapa trasera
- T2n - Conector, de 2 polos, en el compartimiento del motor, frontal izquierdo
- T3e - Conector, de 3 polos, detrás del panel de rele/fusible
- T4a - Conector, de 4 polos, cerca del ensamble de luz trasera
- T6 - Conector, de 6 polos
- TV8 - Distribuidor de cables p. borne 58b, gris
- Z1 - Luneta térmica

- (98) - Conexión a masa, en el mazo de cables del portón trasero
- (129) - Conexión a masa, en el mazo de cables de la bocina de doble tono
- (C13) - Conexión positiva en el mazo de cables de la bocina de doble tono

ws = blanco  
 sw = negro  
 ro = rojo  
 br = café  
 gn = verde  
 bl = azul  
 gr = gris  
 li = lila  
 ge = amarillo  
 or = naranja

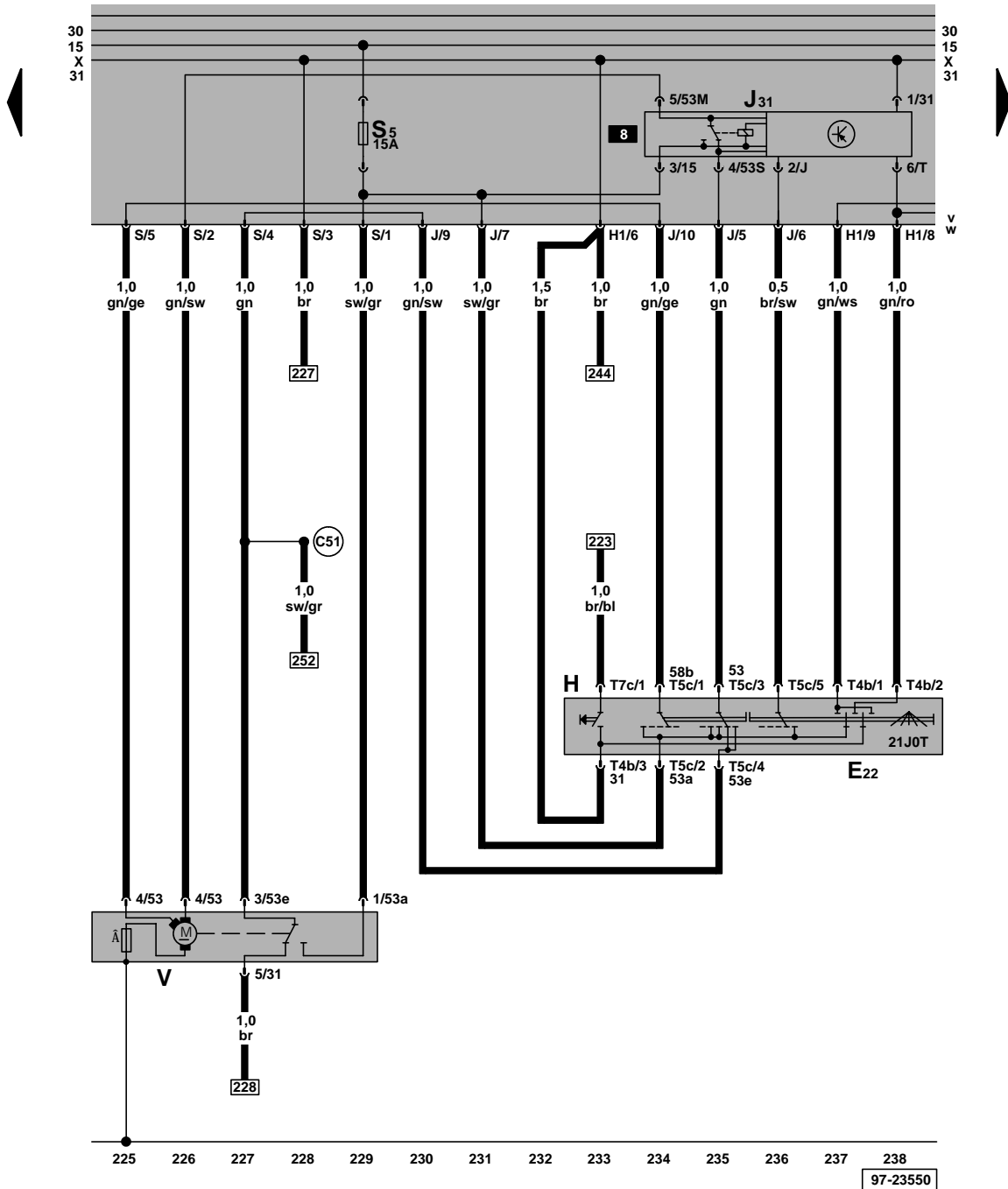

**Conmutador limpiaparabrisas para funcionamiento a intervalos, accionamiento de bocina, motor limpiaparabrisas**

- E22 - Conmutador limpiaparabrisas para funcionamiento a intervalos
- H - Accionamiento de bocina
- J31 - Relé del automático limpia-lava a intervalos
- T4b - Conector, de 4 polos, atrás del cubre interruptor de la columna de dirección
- T5c - Conector, de 5 polos, atrás del cubre interruptor de la columna de dirección
- T7c - Conector, de 7 polos, atrás del cubre interruptor de la columna de dirección
- V - Motor limpiaparabrisas
- (C51) - Conexión positiva (x), en mazo de cables motor limpiaparabrisas

- ws = blanco
- sw = negro
- ro = rojo
- br = café
- gn = verde
- bl = azul
- gr = gris
- li = lila
- ge = amarillo
- or = naranja

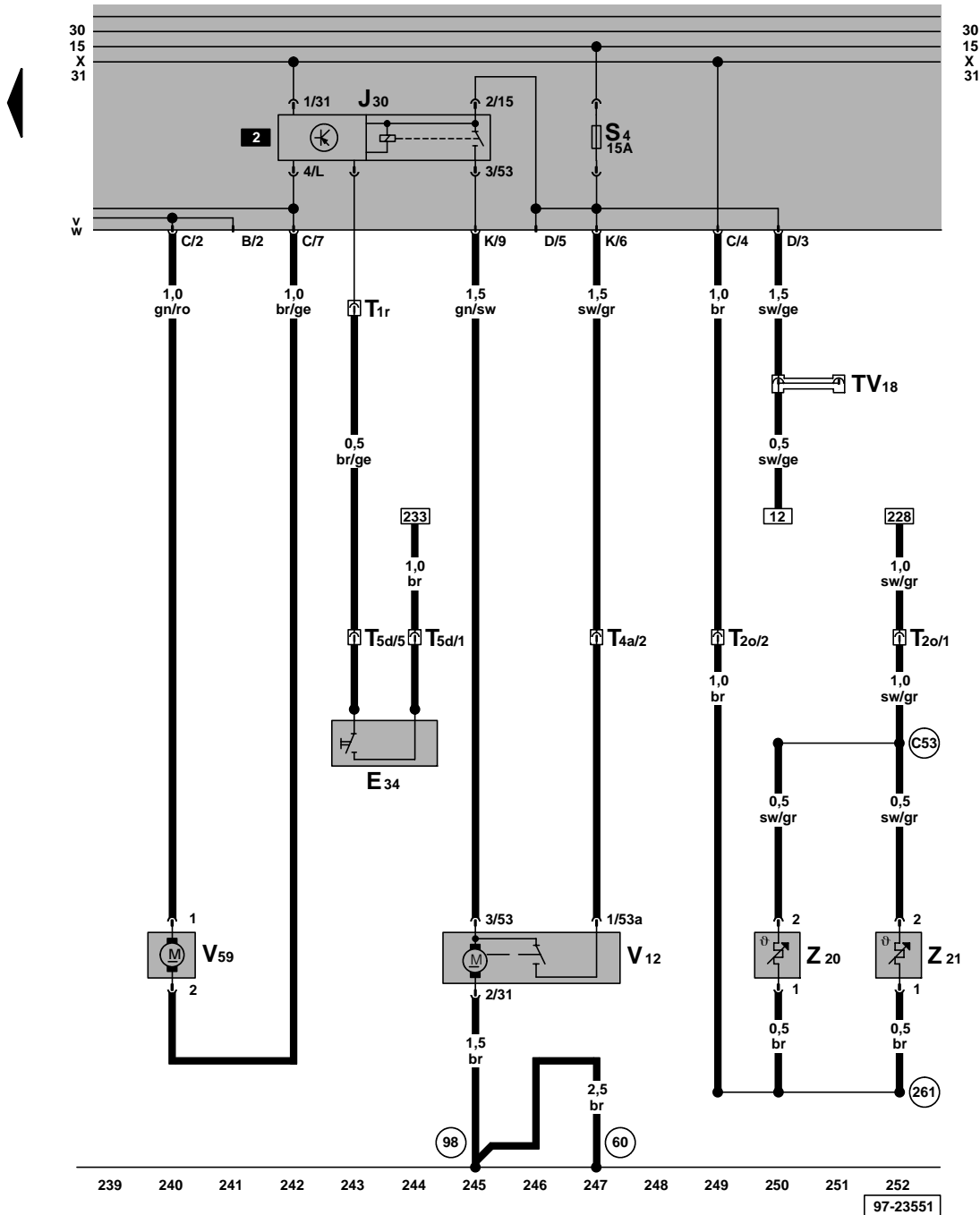

**Conmutador del limpiaventana, motor p. limpiaventana, bomba del lavaparabrisas y lavaventana, resistencia de calefacción para pulverizador**

- E34 - Conmutador del limpiaventana
  - J30 - Relé del limpia-lavaventana
  - T1r - Conector, de 1 polo, en limpiador del medallón/ Relee del labador
  - T2o - Conector, de 2 polos, en muro de incendios, derecho
  - T4a - Conector, de 4 polos, cerca del ensamble de luz trasera
  - T5d - Conector, de 5 polos, atrás del cubre interruptor de la columna de dirección
  - TV18 - Distribuidor de cables para borne Xa, lila
  - V12 - Motor p. limpiaventana
  - V59 - Bomba del lavaparabrisas y lavaventana
  - Z20 - Resistencia de calefacción para pulverizador izquierdo
  - Z21 - Resistencia de calefacción para pulverizador derecho
- 60 - Punto de masa -2-, cerca de luz trasera derecha
  - 98 - Conexión a masa, en el mazo de cables del portón trasero
  - 261 - Conexión a masa, en mazo de cables difusor térmico
  - C53 - Conexión positiva (x), en mazo de cables difusor térmico

ws = blanco  
 sw = negro  
 ro = rojo  
 br = café  
 gn = verde  
 bl = azul  
 gr = gris  
 li = lila  
 ge = amarillo  
 or = naranja