

CARROCERIA Y VESTIDURA

SECCION **CB**

INDICE

PRECAUCIONES	3	TABLERO DE INSTRUMENTOS	23
Sistema de Sujeción Suplementario (SRS)		Remoción e Instalación	23
"BOLSA DE AIRE" y "PRETENSOR DEL		ACABADO LATERAL Y DEL PISO	27
CINTURON DE SEGURIDAD"	3	Remoción e Instalación	27
PREPARACION	4	ACABADO DE LA PUERTA	29
Herramientas Especiales de Servicio.....	4	Remoción e Instalación	29
Herramientas Comerciales de Servicio	4	ACABADO DEL TECHO	31
DIAGNOSTICO DE FALLAS DE RUIDOS Y		Remoción e Instalación	31
RECHINIDOS	5	ACABADO DE LA CAJUELA	32
Flujo de Trabajo.....	5	Remoción e Instalación	32
ENTREVISTA AL CLIENTE	5	EXTERIOR	33
REPRODUCCION DEL RUIDO Y PRUEBA DE		Remoción e Instalación	33
MANEJO	6	ASIENTO DELANTERO	39
REVISION DE LOS BOLETINES DE SERVICIO		Remoción e Instalación	39
RELACIONADOS	6	ASIENTO TRASERO	41
UBICACION DEL RUIDO E IDENTIFICACION DE		Remoción e Instalación	41
LA CAUSA	6	QUEMACOCOS	42
REPARACION DE LA CAUSA.....	6	Ajuste de restablecimiento de la memoria	42
CONFIRMACION DE LA REPARACION.....	7	Montaje	43
Localización generica de ruidos y rechinidos	7	ENSAMBLE DE LA TAPA DEL QUEMACOCOS	44
TABLERO DE INSTRUMENTOS	7	PARASOL	44
CONSOLA CENTRAL.....	7	ENSAMBLE DEL QUEMACOCOS	44
PUERTAS	7	Diagnóstico de Fallas	45
CAJUELA	9	TABLA DE DIAGNOSTICO	45
QUEMACOCOS/PARASOL	9	DEFLECTOR DE AIRE	45
ASIENTOS	9	AJUSTE	46
BAJO EL COFRE.....	9	MANGUERAS DE DESAGÜE	47
Hoja de Diagnóstico	10	BOTAAGUAS.....	47
CLIPS Y FIJADORES	12	ARTICULACION Y CABLE	47
Descripción	12	PARABRISAS Y VENTANILLAS	49
EXTREMO DELANTERO	15	Remoción e Instalación	49
Remoción e Instalación	15	MONTAJE	49
CONJUNTO DE LA DEFENSA DELANTERA.....	15	INSTALACION	49
EXTREMO TRASERO DE LA CARROCERIA Y		PARABRISAS Y VENTANA TRASERA	50
ABRIDOR	18	VENTANA CUARTERON	51
Remoción e Instalación	18	ESPEJO RETROVISOR DE LA PUERTA	52
CONJUNTO DE LA DEFENSA TRASERA.....	18	Remoción e Instalación	52
PUERTAS	21	ESPEJO RETROVISOR	53
Puerta delantera	21	Remoción e Instalación	53
Puerta trasera	22	MONTAJE	53

IG
MA
EM
LE
EC
SC
ME
TM
TA
AX
SU
SF
MD
RS
CB
AC
AM
SE
IDX

INDICE (Continuación)

INSTALACION	53	COMPARTIMIENTO DEL MOTOR	55
ALINEACION DE LA CARROCERIA.....	54	PARTE INFERIOR DE LA CARROCERIA.....	58
Alineación	54		

PRECAUCIONES

Sistema de Sujeción Suplementario (SRS) “BOLSA DE AIRE” y “PRETENSOR DEL CINTURON DE SEGURIDAD”

Sistema de Sujeción Suplementario (SRS) “BOLSA DE AIRE” y “PRETENSOR DEL CINTURON DE SEGURIDAD”

El sistema de sujeción suplementario “BOLSA DE AIRE” y “PRETENSOR DEL CINTURON DE SEGURIDAD”^{NIBT0002} usado junto con un cinturón de seguridad, ayuda a reducir el riesgo o severidad de las lesiones al conductor y al pasajero delantero en ciertos tipos de colisión. La composición del SRS que está disponible en el modelo NISSAN B15 es la siguiente:

- Para una colisión frontal
El Sistema de Sujeción Suplementario consiste del módulo de bolsa de aire para el conductor (localizado en el centro del volante), módulo de bolsa de aire del pasajero delantero (localizado en el tablero de instrumentos del lado del pasajero), pretensores de los cinturones de seguridad, unidad sensora de diagnóstico, luz testigo, arnés eléctrico y cable en espiral.
- Para una colisión lateral
El Sistema de Sujeción Suplementario consiste del módulo de bolsa de aire lateral (localizado en la parte exterior del asiento delantero), sensor (satélite) de bolsa de aire lateral, unidad sensora de diagnóstico (uno de los componentes de las bolsas de aire para una colisión frontal), arnés eléctrico, luz testigo (uno de los componentes de las bolsas de aire para una colisión frontal).

La información necesaria para realizar el servicio del sistema con seguridad se incluye en la **sección RS** de este Manual de Servicio.

ADVERTENCIA:

- **Para evitar que el SRS se vuelva inoperante, lo que podría resultar en lesiones personales graves o muerte en el caso de una colisión que resultara en el inflado de la bolsa de aire, todo mantenimiento deberá ser realizado por un distribuidor autorizado NISSAN.**
- **Un mantenimiento incorrecto, incluyendo el desmontaje y la instalación incorrecta del SRS, puede causar lesiones personales debido a la activación fortuita del sistema. Para quitar el Cable en Espiral y el Módulo de la Bolsa de Aire, consulte la sección RS.**
- **No utilice equipos de prueba eléctricos en ninguno de los circuitos relacionados con el SRS a menos que se den instrucciones para ello en este Manual de Servicio. El cable en espiral y los arneses eléctricos relacionados al SRS, están cubiertos con aislamiento exterior de color amarillo ya sea justo antes de los conectores al arnés o el arnés completo.**

IG

MA

EM

LE

EC

SC

ME

TM

TA

AX

SU

SF

MD

RS

CB

AC

AM

SE

IDX

PREPARACION

Herramientas Especiales de Servicio

Herramientas Especiales de Servicio

NIBT0027

Las formas actuales de las herramientas Kent-Moore puede diferir de las herramientas especiales de servicio ilustradas aquí.

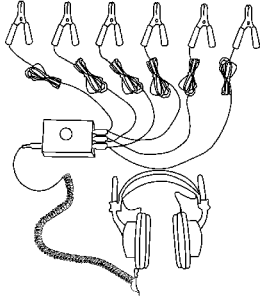
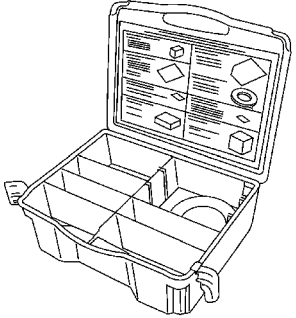
Número de la Herramienta (Kent-Moore No.) Nombre de la Herramienta	Descripción
— (J-39570) Audífonos para la carrocería	<p data-bbox="987 386 1174 411">Ubicación el ruido</p>  <p data-bbox="448 747 516 768">SBT839</p>
— (J-43980) Juego Nissan para Ruidos y Rechinidos	<p data-bbox="987 785 1255 810">Repara la causa del ruido</p>  <p data-bbox="448 1146 516 1167">SBT840</p>

Herramientas Comerciales de Servicio

NIBT0028

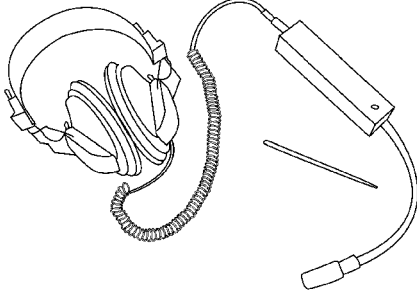
Nombre de la Herramienta	Descripción
Audífonos detectores de ruido (en el motor) (J-39565)	<p data-bbox="987 1304 1174 1329">Ubicación el ruido</p>  <p data-bbox="448 1665 516 1686">SBT841</p>

Flujo de Trabajo

NIBT0029

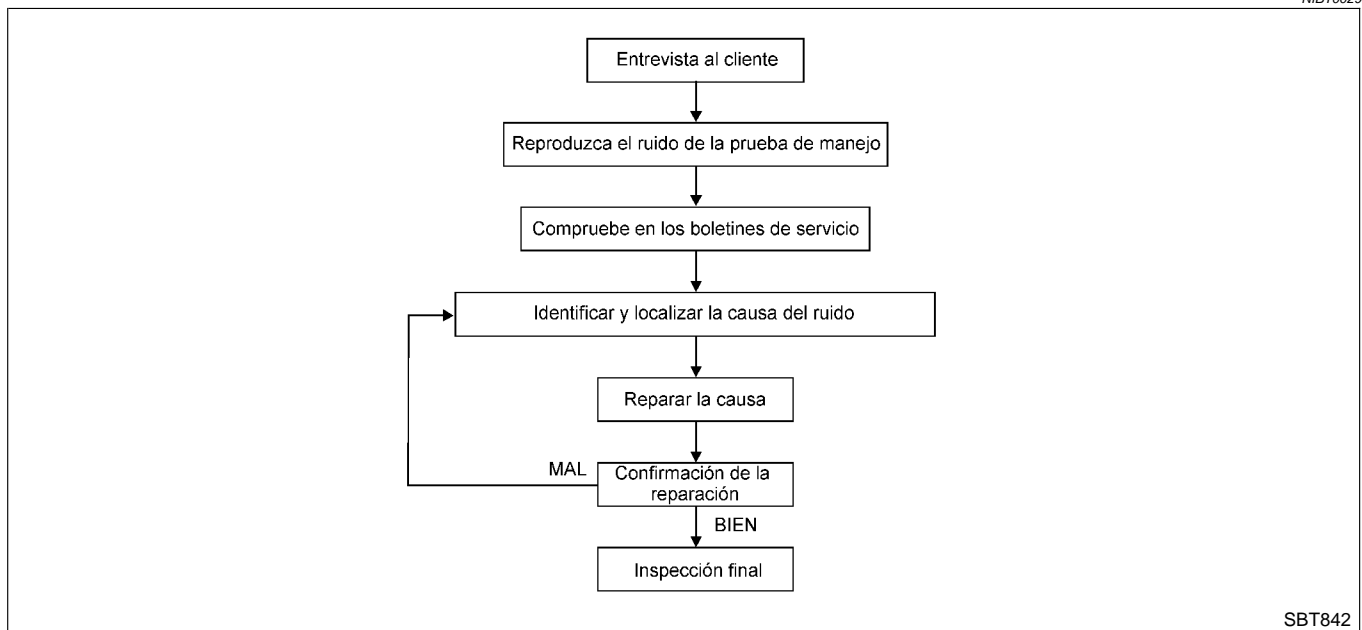

ENTREVISTA AL CLIENTE

NIBT0029S01

Entreviste al cliente, si es posible, determine las condiciones que se presentan cuando aparece el ruido. Use la Hoja de Diagnóstico durante la entrevista para documentar los hechos y condiciones bajo las cuales ocurre el ruido, así como cualquier otro comentario del cliente; Consulte “ Hoja de Diagnóstico”, CB-10. Esta información es necesaria para reproducir las condiciones existentes cuando se presenta el ruido.

- El cliente puede no ser capaz de proporcionar una descripción detallada de la localización del ruido. Intente obtener los hechos y condiciones bajo los cuales se presenta el ruido (o en las cuales no se presenta).
- Si hay más de un ruido en el vehículo, asegúrese de diagnosticar y reparar el ruido del cual el cliente está preocupado. Esto puede lograrse haciendo una prueba de manejo con el cliente.
- Después de identificar el tipo de ruido, aíse el ruido en términos de sus características. Las características del ruido son proporcionadas de tal forma que el cliente, el supervisor de servicio y el técnico estén hablando todos el mismo lenguaje cuando definan el ruido.
- Rechinido — (Como zapatos deportivos sobre un piso limpio)
Las características del rechinido incluyen el contacto ligero/movimiento rápido/provocado por las condiciones del camino /superficies duras = ruido fuerte/superficies suaves = ruido de bajo nivel/del borde a la superficie = chirrido
- Crujido — (Como al caminar sobre un piso de madera)
Las características del crujido incluyen contacto firme/movimiento lento/torcerse con un movimiento rotatorio/ruido dependiente del tipo de material/regularmente producido por la actividad.
- Sonajeo — (Como al agitar la sonaja de un bebé)
Las características del cascabeleo incluyen el contacto rápido y repetido/vibración o movimiento similar/ partes flojas/clips o sujetadores faltantes/holgura incorrecta.
- Golpeteo — (Como tocar en una puerta)
Las características del golpeteo incluyen sonido hueco/a veces repetitivo/regularmente causado por la acción del conductor.
- Tictac — (Como el segundero del reloj)
Las características del tictac incluyen contacto suave con materiales ligeros/componentes flojos/puede ser causado por la acción del conductor o las condiciones del camino.
- Golpeteo amortiguado — (ruido de golpeteo fuerte y amortiguado)
Las características del golpeteo amortiguado incluyen un golpeteo más suave/sonido seco producido generalmente por la actividad.
- Zumbido — (Como un abejorro)
Las características del zumbido incluyen un sonajeo de alta frecuencia /contacto firme.
- Con frecuencia, el grado de ruido aceptable variará de acuerdo a la persona. Un ruido que Usted puede considerar como aceptable puede ser bastante molesto para el cliente.

IG
MA
EM
LE
EC
SC
ME
TM
TA
AX
SU
SF
MD
RS
CB
AC
AM
SE
IDX

DIAGNOSTICO DE FALLAS DE RUIDOS Y RECHINIDOS

Flujo de Trabajo (Continuación)

- Las condiciones ambientales, especialmente la temperatura y humedad, pueden tener un gran efecto en el nivel de ruido.

REPRODUCCION DEL RUIDO Y PRUEBA DE MANEJO

Si es posible, conduzca el vehículo con el cliente hasta que se reproduzca el ruido. Anote cualquier información adicional en la Hoja de Diagnóstico respecto a las condiciones o ubicación del ruido. Esta información puede ser usada para duplicar las mismas condiciones que cuando confirmo la reparación. NIBT0029S02

Si el ruido puede ser reproducido fácilmente durante la prueba de manejo, para ayudarlo a identificar la fuente del ruido, intente reproducir el ruido con el vehículo detenido haciendo algo (o todo) lo siguiente:

- 1) Cierre una puerta.
 - 2) Golpee, jale o empuje el área donde parece producirse el ruido.
 - 3) Revolucione el motor.
 - 4) Use un gato de piso (levantador) para recrear el “giro” del vehículo.
 - 5) Con el motor en marcha mínima, aplique carga al motor (carga eléctrica, medio embrague en modelos T/M, posición D (drive) en modelos con T/A).
 - 6) Eleve el vehículo con un gato (levantador) y golpee una llanta con un martillo de goma.
- Conduzca el vehículo e intente duplicar las condiciones que el conductor dice que existen cuando ocurre el ruido.
 - Si es difícil recrear el ruido, conduzca el vehículo lentamente sobre un camino ondulado o desigual para forzar la carrocería del vehículo.

REVISION DE LOS BOLETINES DE SERVICIO RELACIONADOS

Después de verificar la preocupación del cliente o el síntoma, consulte los boletines técnicos de servicio relacionados con el incidente o síntoma. NIBT0029S03

Si un boletín está relacionado con el síntoma, siga el procedimiento para reparar el ruido.

UBICACION DEL RUIDO E IDENTIFICACION DE LA CAUSA

1. Delimite el ruido a un área en general. Para ayudarlo a determinar la fuente del ruido, use la herramienta de audífonos (Audífonos detectores de ruidos en la carrocería: J-39570, Audífonos detectores de ruidos en el motor: J-39565 y el estetoscopio mecánico). NIBT0029S04
2. Delimite el ruido a un área más específica e identifique la causa del ruido:
 - Quitando los componentes en el área que sospecha se encuentra el ruido.
No utilice demasiada fuerza cuando remueva clips y sujetadores, de otra forma, éstos se podrían romper o perder durante la reparación, provocando la creación de un ruido nuevo.
 - Golpeando o presionando/jalando el componente que se sospecha es la causa del ruido.
No golpee, presione/empuje el componente con fuerza excesiva, de otra forma el ruido se eliminará solo temporalmente.
 - Sintiendo alguna vibración con la mano al tocar el o los componentes que se sospecha son la causa del ruido.
 - Colocando una hoja de papel entre los componentes que usted considera están causando el ruido.
 - Buscando componentes que estén flojos o con marcas de contacto.
Consulte “Localización Genérica de Ruidos y Rechinidos”, CB-7.

REPARACION DE LA CAUSA

- Si la causa es un componente flojo, apriete el componente. NIBT0029S05
- Si la causa es la holgura insuficiente entre componentes:
 - Separe los componentes reposicionando o aflojando y apretando el componente, si es posible.
 - Aísle los componentes con un aislante adecuado como uretano, esponja, cintas de plástico o cinta adhesiva de poliuretano. El juego Nissan para Ruidos y Rechinidos (J-43980) está disponible a través de su departamento autorizado de partes Nissan.

PRECAUCION:

No utilice demasiada fuerza, ya que muchos componentes están hechos de plástico y pueden ser dañados.

Siempre consulte al Departamento de Partes para obtener la última información.

Los materiales siguientes están contenidos en el Juego Nissan para Ruidos y Rechinidos (J-43980). Cada artículo puede ser ordenado según se necesite.

ALMOHADILLAS DE URETANO [1.5 mm (0.059 plg) de espesor]:

Aísle los conectores, arneses, etc.

DIAGNOSTICO DE FALLAS DE RUIDOS Y RECHINIDOS

Flujo de Trabajo (Continuación)

76268-9E005: 100 x 135 mm (3.94 x 5.31 plg)/76884-71L01: 60 x 85 mm (2.36 x 3.35 plg)/76884-71L02: 15 x 25 mm (0.59 x 0.98 plg)

AISLANTE (Bloques de espuma):

Aísla a los componentes contra contactos físicos. Puede ser usado para llenar espacio detrás de un panel.
73982-9E000: 45 mm (1.77 plg) grueso, 50 x 50 mm (1.97 x 1.97 plg)/73982-50Y00: 10 mm (0.39 plg) grueso, 50 x 50 mm (1.97 x 1.97 plg)

AISLANTE (Bloques de espuma ligera):

80845-71L00: 30 mm (1.18 plg) grueso, 30 x 50 mm (1.18 x 1.97 plg)

CINTA ADHESIVA DE POLIURETANO:

Usada para aislar donde no hay movimiento. Ideal para aplicaciones para el panel de instrumentos.

68370-4B000: 15 x 25 mm (0.59 x 0.98 plg) pad/68239-13E00: 5 mm (0.20 plg) cinta ancha

Los materiales siguientes, que no se encuentran en el juego, pueden también ser usados para reparar los ruidos y rechinos.

UHMW (TEFLON) CINTA:

Aísla en lugares donde existen pequeños movimientos. Ideal para aplicaciones para el panel de instrumentos.

GRASA DE SILICON:

Usada en vez de la cinta UHMW que será visible o no ajustará.

Nota: Solo durará unos cuantos meses.

SPRAY DE SILICON:

Utilice cuando la grasa no pueda ser aplicada.

CINTA TUBULAR:

Utilice para eliminar el movimiento.

CONFIRMACION DE LA REPARACION

Confirme que la causa del ruido ha sido reparada conduciendo el vehículo. Opere el vehículo bajo las mismas condiciones en las cuales ocurrió el ruido. Consulte sus notas en la Hoja de Diagnóstico.

Localización generica de ruidos y rechinos

Consulte la Tabla de Contenidos para información detalla de instalación o remoción de algún componente.

TABLERO DE INSTRUMENTOS

La mayoría de los incidentes son causados por el contacto y movimiento entre:

1. La tapa A y el panel de instrumentos
2. Lente acrílico y la caja del medidor combinado
3. El panel de instrumentos y el acabado del pilar delantero
4. El panel de instrumentos y el parabrisas
5. los pernos de montaje del panel de instrumentos
6. Los arneses de cableado detrás del medidor de combinado
7. El ducto del desempañador del A/A y la unión del ducto

Estos incidentes pueden ser localizados usualmente golpeando o moviendo los componentes para reproducir el ruido o presionando los componentes para eliminar el ruido mientras conduce. La mayoría de estos incidentes pueden ser reparados aplicando cinta adhesiva de poliuretano o spray de silicón (en áreas de difícil acceso). Las almohadillas de uretano pueden ser usadas para aislar los arneses de cableado.

PRECAUCION:

No utilice spray de silicón para aislar ruidos o rechinos. Si satura el área con silicón, puede ser posible que no pueda comprobar nuevamente la reparación.

CONSOLA CENTRAL

Componentes a los que debe poner atención:

1. Conjunto de la consola y el mecanismo de la palanca de cambios
2. Unidad de control A/A y la tapa C
3. Arnese de cableado detrás de las unidades de control de audio y A/A

Los procedimientos de reparación y aislamiento del panel de instrumentos también se aplican a la consola central.

PUERTAS

Ponga atención a:

IG

MA

EM

LE

EC

SC

ME

TM

TA

AX

SU

SF

MD

RS

CB

AC

AM

SE

IDX

DIAGNOSTICO DE FALLAS DE RUIDOS Y RECHINIDOS

Localización generica de ruidos y rechinidos (Continuación)

1. El acabado y al panel interior haciendo un ruido semejante al de una palmada
2. Al escudo interior al acabado de la puerta
3. Al golpeteo de los arneses de cableado
4. Que el seguro hembra de la puerta no esté alineado produciendo un ruido de explosión (pop) en las paradas y arranques

Golpeando o moviendo los componentes o haciendo presión sobre ellos mientras conduce puede aislar muchos de estos incidentes. Usted puede aislar usualmente las áreas con cinta adhesiva de poliuretano o bloques de espuma aislante del Juego Nissan para Ruidos y Rechinidos (J-43980) para reparar el ruido.

DIAGNOSTICO DE FALLAS DE RUIDOS Y RECHINIDOS

Localización generica de ruidos y rechinidos (Continuación)

CAJUELA

-NIBT0030S04

Los ruidos en la cajuela son comúnmente causados por un gato flojo o artículos sueltos colocados en la cajuela por el propietario.

Adicionalmente busque:

1. Tope de la caja cajuela desajustada
2. Cerradura hembra de la tapa cajuela desajustada
3. Las barras de torsión de la tapa cajuela golpeándose
4. Un soporte o placa flojos

La mayoría de estos incidentes pueden ser reparados ajustando, asegurando o aislando las partes o componentes que producen el ruido.

QUEMACOCOS/PARASOL

NIBT0030S05

Los ruidos en el área del quemacocos/parasol pueden ser rastreados mediante alguno de los siguientes puntos:

1. Tapa del quemacocos, riel, varillaje o sellos haciendo ruidos de cascabeleo o de golpeteo suave
2. La flecha del parasol agitándose en el sujetador
3. Parabrisas trasero o delantero tocando el toldo y rechinando

De nuevo, presionando en los componentes para eliminar el ruido mientras duplica las condiciones, puede aislar la mayoría de estos incidentes. Las reparaciones usualmente consisten en aislar con cinta adhesiva de poliuretano.

ASIENTOS

NIBT0030S06

Cuando aisle los ruidos del asiento es importante notar la posición del asiento y la carga colocada en él cuando se presenta el ruido. Estas condiciones deben ser reproducidas (si es posible) cuando verifique y aisle la causa del ruido.

Las causas de ruido en el asiento incluyen:

1. Varillas de las cabeceras y sujetadores
2. Un rechinado entre el acojinado del asiento y el marco
3. El seguro trasero del respaldo del asiento y el soporte

Esos ruidos pueden ser aislados moviendo o presionando los componentes sospechosos mientras genera las condiciones bajo las cuales ocurre el ruido. La mayoría de estos incidentes pueden ser reparados colocando nuevamente el componente o aplicando cinta de uretano al área de contacto.

BAJO EL COFRE

NIBT0030S07

Algunos ruidos interiores pueden ser causados debajo del cofre o en el compartimento del motor. Luego el ruido es transmitido al compartimento del pasajero.

Las causas del ruido transmitido debajo del cofre incluyen:

1. Cualquier componente instalado en una de las paredes del motor
2. Componentes que atraviesen el compartimento del motor
3. Montajes y conectores del compartimento del motor
4. Pernos de montaje del radiador flojos
5. Topes del cofre desajustados
6. Cerradura hembra del cofre fuera de ajuste

Puede ser difícil aislar esos ruidos porque no pueden ser detectados desde el interior del vehículo. El mejor método es asegurar, mover o aislar un componente a la vez y hacer una prueba de manejo. También, las RPM o carga del motor pueden ser cambiadas para aislar el ruido. las reparaciones pueden ser usualmente realizadas moviendo, ajustando, asegurando, o aislando el componente que causa el ruido.

IG

MA

EM

LE

EC

SC

ME

TM

TA

AX

SU

SF

MD

RS

CB

AC

AM

SE

IDX

DIAGNOSTICO DE FALLAS DE RUIDOS Y RECHINIDOS

Hoja de Diagnóstico

Hoja de Diagnóstico

NIBT0031



HOJA DE DIAGNÓSTICO DE RUIDOS Y RECHINIDOS

Estimado cliente de Nissan:

Estamos preocupados por la entera satisfacción de su vehículo. Reparar ruidos y rechinidos a veces puede resultar un tanto difícil. Una manera de ayudarnos a reparar correctamente su vehículo, es apuntando el área del vehículo donde ocurre el ruido o rechinido y bajo que condiciones ocurre. Usted podrá solicitar una prueba de manejo con un técnico calificado para confirmar el tipo de ruido que usted está escuchando.

I. ¿ DE DONDE PROVIENE EL RUIDO? (Señale con un círculo el área del vehículo)

Las ilustraciones son solo para referencia, y pueden no reflejar la configuración de su vehículo.

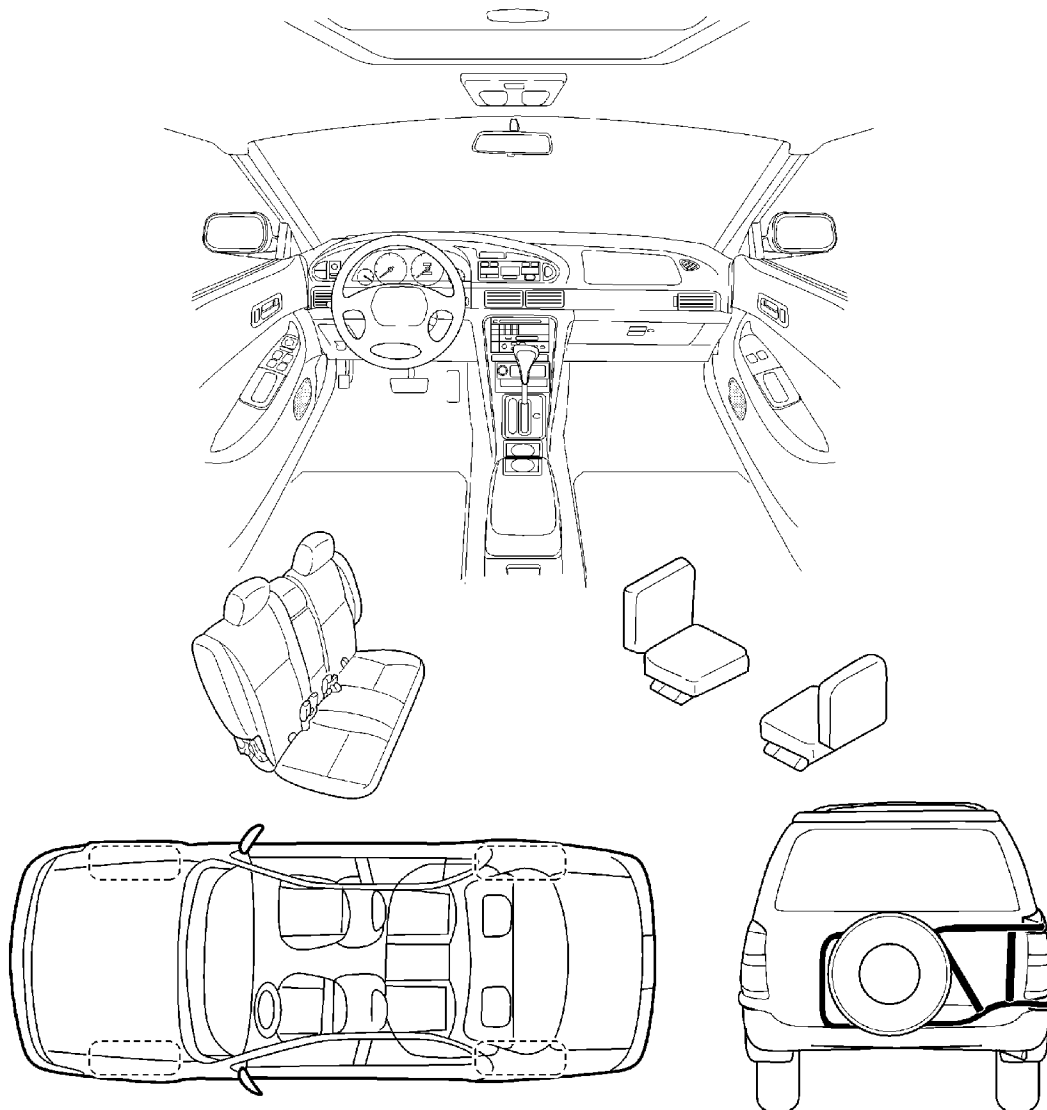

Continúe en la parte posterior de la hoja de trabajo y brevemente describa donde ocurre el ruido o rechinido. Además, favor de indicar las condiciones que se presentan cuando ocurre el ruido.

SBT843

DIAGNOSTICO DE FALLAS DE RUIDOS Y RECHINIDOS

Hoja de Diagnóstico (Continuación)

DIAGNÓSTICO DE FALLAS DE RUIDOS Y RECHINIDOS

HOJA DE DIAGNÓSTICO DE FALLAS DE RUIDOS Y RECHINIDOS- página 2

Brevemente describa el lugar donde ocurre el ruido:

II. ¿CUANDO OCURRE? (Verifique las posibles causas)

- | | |
|---|--|
| <input type="checkbox"/> Todo el tiempo | <input type="checkbox"/> Al ocultarse el sol |
| <input type="checkbox"/> Solo por las mañanas | <input type="checkbox"/> Cuando llueve o está el ambiente húmedo |
| <input type="checkbox"/> Sólo cuando hace frío | <input type="checkbox"/> Cuando está el ambiente seco o polvoso |
| <input type="checkbox"/> Solo cuando hace calor | <input type="checkbox"/> Otro: _____ |

III. CUANDO CONDUCE:

- caminos pavimentados
- caminos con pavimento rugoso
- a altas velocidades
- solo a la vel de: _____ km / hr
- en la aceleración
- en el frenado
- en las vueltas a la derecha o izquierda ó ambas
- con pasajeros y carga
- otro: _____
- Después de _____ km/hr o _____ minutos

IV. ¿ QUE TIPO DE RUIDO?

- rechina (como zapato tenis sobre un piso limpio)
- cruje (como caminar sobre un piso de madera)
- sonajea (como agitar la sonaja para bebés)
- golpeteo (como tocar una puerta)
- tictac (como el segundero de un reloj)
- golpeteo amortiguado (como un ruido fuerte amortiguado)
- zumbido (como un abejerro)

PARA SER COMPLETADO POR PERSONAL DE LA DISTRIBUIDORA

Notas de la prueba de manejo:

	<u>SI</u>	<u>NO</u>	Iniciales de la persona que efectua la operación
Prueba de manejo realizada con el cliente	<input type="checkbox"/>	<input type="checkbox"/>	_____
- Ruido verificado en la prueba de manejo	<input type="checkbox"/>	<input type="checkbox"/>	_____
- Fuente de ruido localizado y reparado	<input type="checkbox"/>	<input type="checkbox"/>	_____
- Se realiza nueva prueba de manejo para confirmar la reparación	<input type="checkbox"/>	<input type="checkbox"/>	_____

VIN: _____ Nombre del cliente: _____

OT # _____ Fecha: _____

Esta forma debe estar anexada a la orden de trabajo

SBT844

IG
MA
EM
LE
EC
SC
ME
TM
TA
AX
SU
SF
MD
RS
CB
AC
AM
SE
IDX







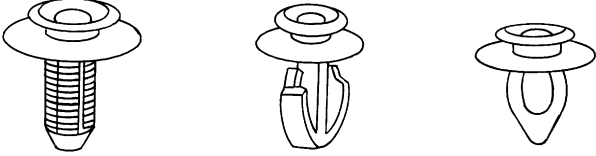
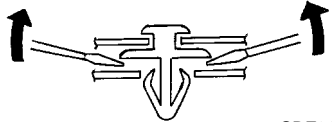

CLIPS Y FIJADORES

Descripción

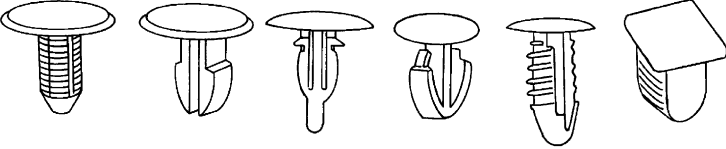
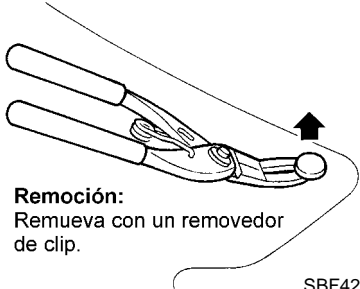
Descripción

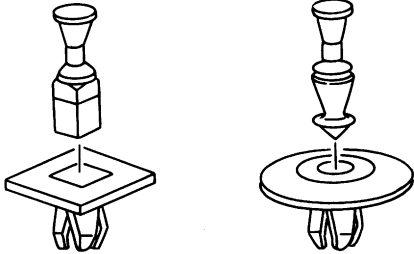
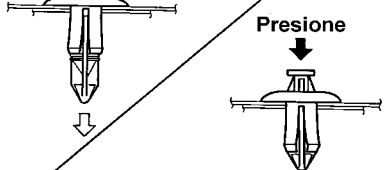

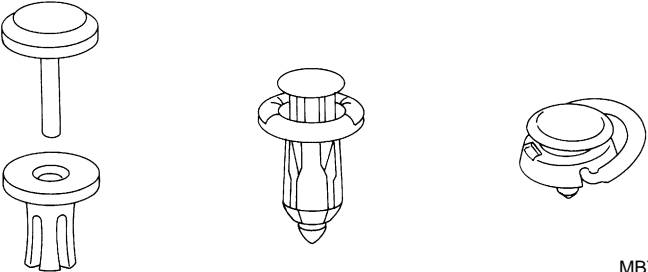
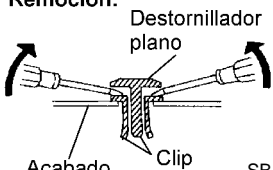

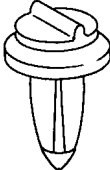
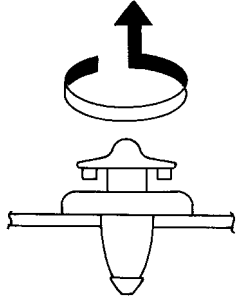

NIBT0003

- Los clips y fijadores de la sección BT corresponden a los siguientes números y símbolos.
- Cambie los clips y fijadores que se dañen durante el desmontaje o instalación.

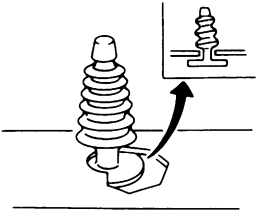
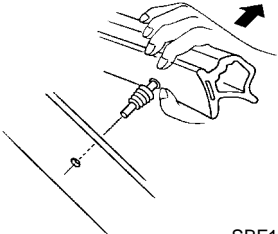
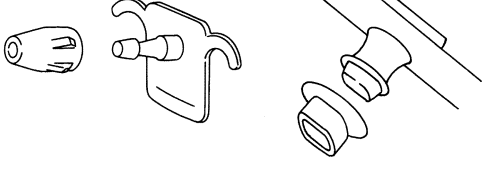
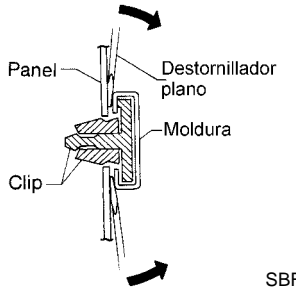
Número de símbolo	Formas	Desmontaje e instalación
<p>C101</p> 	 <p>SBF302H</p>	<p>Remoción: Remueva doblando hacia arriba con un destornillador plano o con un removedor de clip</p>  <p>SBF367BA</p>
<p>C103</p> 	 <p>SBT095</p>	 <p>Remoción: Remueva con un removedor de clip.</p> <p>SBF423H</p>
<p>C203</p> 	 <p>SBF258G</p>	<p>Empuje el pasador central a la posición de fijación.</p> <p>Presione (No remueva el pasador central golpeándolo)</p>  <p>Presione</p> <p>Instalación:</p> <p>SBF708E</p>
<p>C205</p> 	 <p>MBT080A</p>	<p>Remoción: Destornillador plano</p>  <p>Acabado Clip</p> <p>SBF638CA</p>
<p>C206</p> 	 <p>MBF519B</p>	 <p>MBF520B</p>

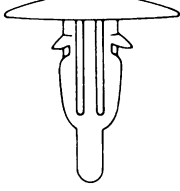
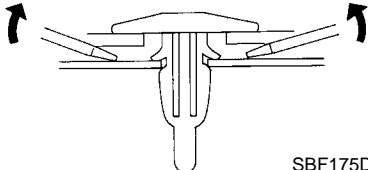
CLIPS Y FIJADORES

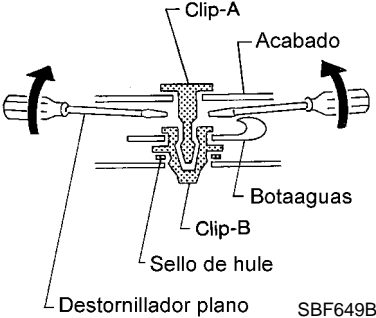

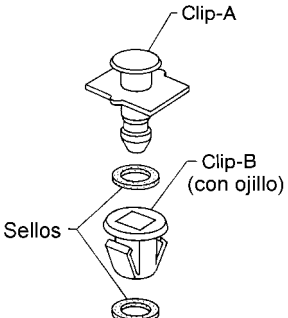
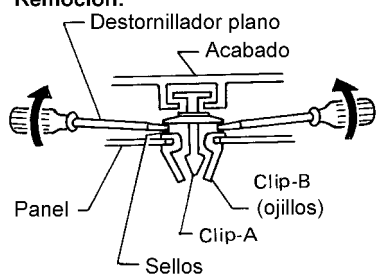



Descripción (Continuación)

Número de símbolo	Formas	Desmontaje e instalación
<p>CE103</p> 	 <p>SBF104B</p>	<p>Remoción:</p>  <p>SBF147B</p>
<p>CE107</p>	 <p>SBF411H</p>	 <p>Panel Destornillador plano Moldura Clip</p> <p>SBF767B</p>
<p>CE117</p> 	 <p>SBF174D</p>	<p>Remoción: Remueva doblando hacia arriba con destornillador plano</p>  <p>SBF175DA</p>
<p>CF110</p> 	 <p>Clip-A Sello de hule Clip-B</p> <p>SBF648B</p>	 <p>Clip-A Acabado Botaaguas Clip-B Sello de hule Destornillador plano</p> <p>SBF649B</p>
<p>CF118</p> 	 <p>Clip-A Clip-B (con ojillo) Sellos</p> <p>SBF151D</p>	<p>Remoción:</p>  <p>Destornillador plano Acabado Panel Clip-B (ojillos) Clip-A Sellos</p> <p>SBF259G</p>

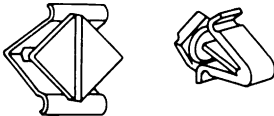
IG
MA
EM
LE
EC
SC
ME
TM
TA
AX
SU
SF
MD
RS
CB
AC
AM
SE
IDX

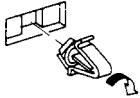
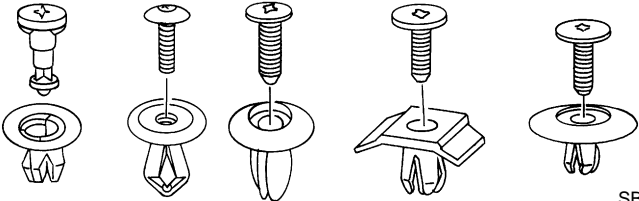
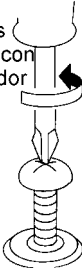
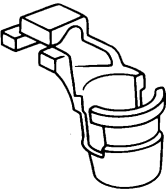
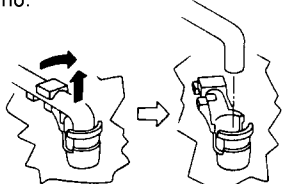
CLIPS Y FIJADORES

Descripción (Continuación)

Número de símbolo	Formas	Desmontaje e instalación
CG101	 <p style="text-align: right;">SBF145B</p>	<p>Remoción:</p>  <p>Rotar 45° para remover</p> <hr/> <p>Remoción:</p>  <p style="text-align: right;">SBF085B</p> <p>Instalación:</p> 
CS101	 <p style="text-align: right;">SBF078B</p>	<p>Remoción:</p> <ol style="list-style-type: none"> 1. Desatornille con un desarmador Phillips 2. Remueva las partes hembra con un desatornillador plano  <p style="text-align: right;">SBF992G</p>
CR103	 <p style="text-align: right;">SBF768B</p>	<p>Remoción:</p> <p>La parte sujeta por el clip debe extraerse hacia afuera para remover el perno.</p>  <p style="text-align: right;">SBF770B</p>
Clip Metálico	 <p style="text-align: right;">WBT072</p>	<p>Remoción:</p> <p>Jalar    Jalar</p> <p style="text-align: right;">WBT073</p>

Remoción e Instalación

NIBT0004

- Cuando desmonte o instale el cofre, coloque un trapo u otro protector sobre el panel de la salpicadera delantera y en la parte superior del cofre. Esto evita que se raye la carrocería del vehículo.
- La fascia de la defensa está hecha de plástico. No haga una fuerza excesiva y asegúrese de no mancharla con aceite.
- Ajuste el cofre: Ajuste en la porción de la bisagra. **B**
- Ajuste de la cerradura del cofre: Después de ajustar, compruebe si la cerradura del capó funciona. Aplique una capa de grasa a los mecanismos de cierre.
- Abridor del cofre: No intente doblar el cable por la fuerza. Si lo hace aumenta el esfuerzo que necesita para abrir el cofre.

IG

MA

EM

LE

CONJUNTO DE LA DEFENSA DELANTERA

NIBT0004S01

1. Remueva los tornillos de seguridad izquierdo y derecho delanteros de los faros antiniebla, y quite los faros (si está equipado); o remueva la fascia.
2. Remueva los cuatro clips C205 de la parte superior de la parrilla delantera, jale para destrabarlos y quítelos. **A**
3. Remueva los clips C205 y los tornillos localizados en el lado delantero del salpicadera en el alojamiento de la rueda.
4. Remueva los tres tornillos del deflector de aire.
5. Remueva los dos tornillos de seguridad del lado inferior de la fascia de la defensa delantera. Retire la fascia de la defensa y el amortiguador de impactos.
6. Jale hacia delante la fascia y el amortiguador de impactos
7. Remueva las cuatro tuercas que aseguran el refuerzo de la defensa, luego retírelo.
8. Remueva los cuatro tornillos que aseguran los soportes laterales de la defensa.
9. Remueva los soportes laterales del parachoques delantero.
10. Remueva el deflector de aire para el radiador si es necesario.

EC

SC

ME

TM

TA

AX

SU

SF

MD

RS

CB

AC

AM

SE

IDX

EXTREMO DELANTERO

Remoción e Instalación (Continuación)

SEC. 620 • 623 • 630

Ajuste de la cerradura del cofre

Ajuste el cofre de tal manera que el seguro primario endente a una posición de 1 a 1.5mm (0.039 a 0.059 plg) más abajo que el cofre. Después de ajustar la cerradura del cofre ajuste el tope de hule.

Cuando fije la cerradura del cofre asegúrese que está no se incline. La cerradura hembra debe ponerse al centro del seguro primario. Después de ajustar, asegúrese que el seguro primario y secundario funcionen correctamente.

La longitud de enganchado del cerrojo secundario del seguro del cofre

Más de 5.0 mm (0.197plg)

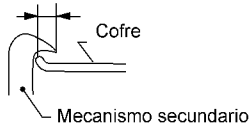

Ajuste del tope de hule

Ajuste de tal manera que el cofre quede alineado con la salpicadera. Vea que la deflexión sea por lo menos 2 mm aprox. (0.08 pulg) [La altura libre del tope de hule es de aproximadamente 13 mm (0.51 pulg)]

B Ajuste del cofre

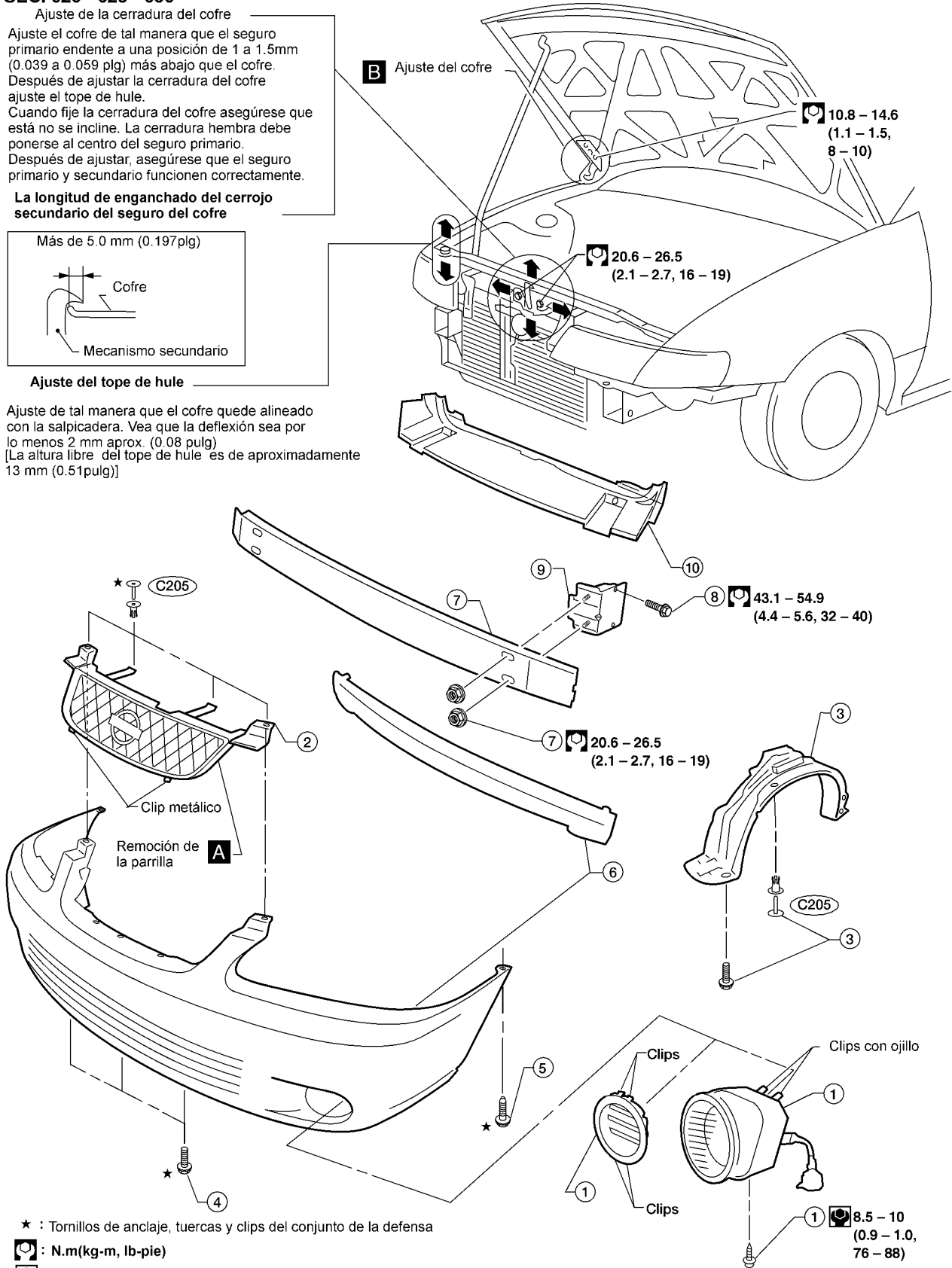

* : Tornillos de anclaje, tuercas y clips del conjunto de la defensa

: N.m(kg-m, lb-pie)

: N.m(kg-m, lb-plg)

WBT038

EXTREMO DELANTERO

Remoción e Instalación (Continuación)

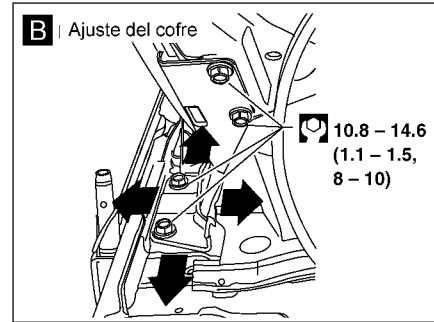
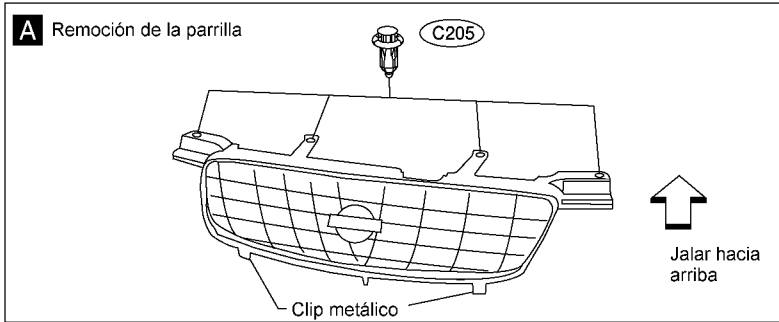

LBT039

IG

MA

EM

LE

EC

SC

ME

TM

TA

AX

SU

SF

MD

RS

CB

AC

AM

SE

IDX

EXTREMO TRASERO DE LA CARROCERIA Y ABRIDOR

Remoción e Instalación

Remoción e Instalación

NIBT0005

- Cuando quite o instale la tapa de la cajuela, coloque un trapo u otro protector sobre de la salpicaderas. Esto evita que se raye la carrocería del vehículo.
- La fascia de la defensa es de plástico. No haga una fuerza excesiva y asegúrese de no mancharla con aceite.
- Ajuste de la tapa de la cajuela: Ajuste en la parte de la bisagra de la tapa de la cajuela para que ésta encaje correctamente.
- Ajuste del sistema de cierre de la tapa de la cajuela: Ajuste la hembra de cerradura de manera que esté en el centro de la cerradura. Después del ajuste compruebe el funcionamiento de cierre de la tapa de la cajuela.
- Cable del abridor: No intente doblar el cable haciendo excesiva fuerza.
- Después de la instalación, asegúrese de que la tapa de la cajuela y la tapa de suministro de combustible se abren suavemente.

CONJUNTO DE LA DEFENSA TRASERA

NIBT0005S01

1. Remueva los cuatro tornillos y un clip C205 del lado inferior de la fascia de la defensa trasera.
2. Remueva los dos tornillos de cada lado de la aleta.
3. Remueva los cuatro clips C205 del lado superior de la fascia de la defensa trasera.
4. Remueva la fascia de la defensa trasera.
5. Remueva las cuatro tuercas que aseguran el refuerzo de la defensa, luego retírelo.
6. Remueva los cuatro tornillos que aseguran los soportes laterales de la defensa, luego quítelos.

EXTREMO TRASERO DE LA CARROCERÍA Y ABRIDOR

Remoción e Instalación (Continuación)

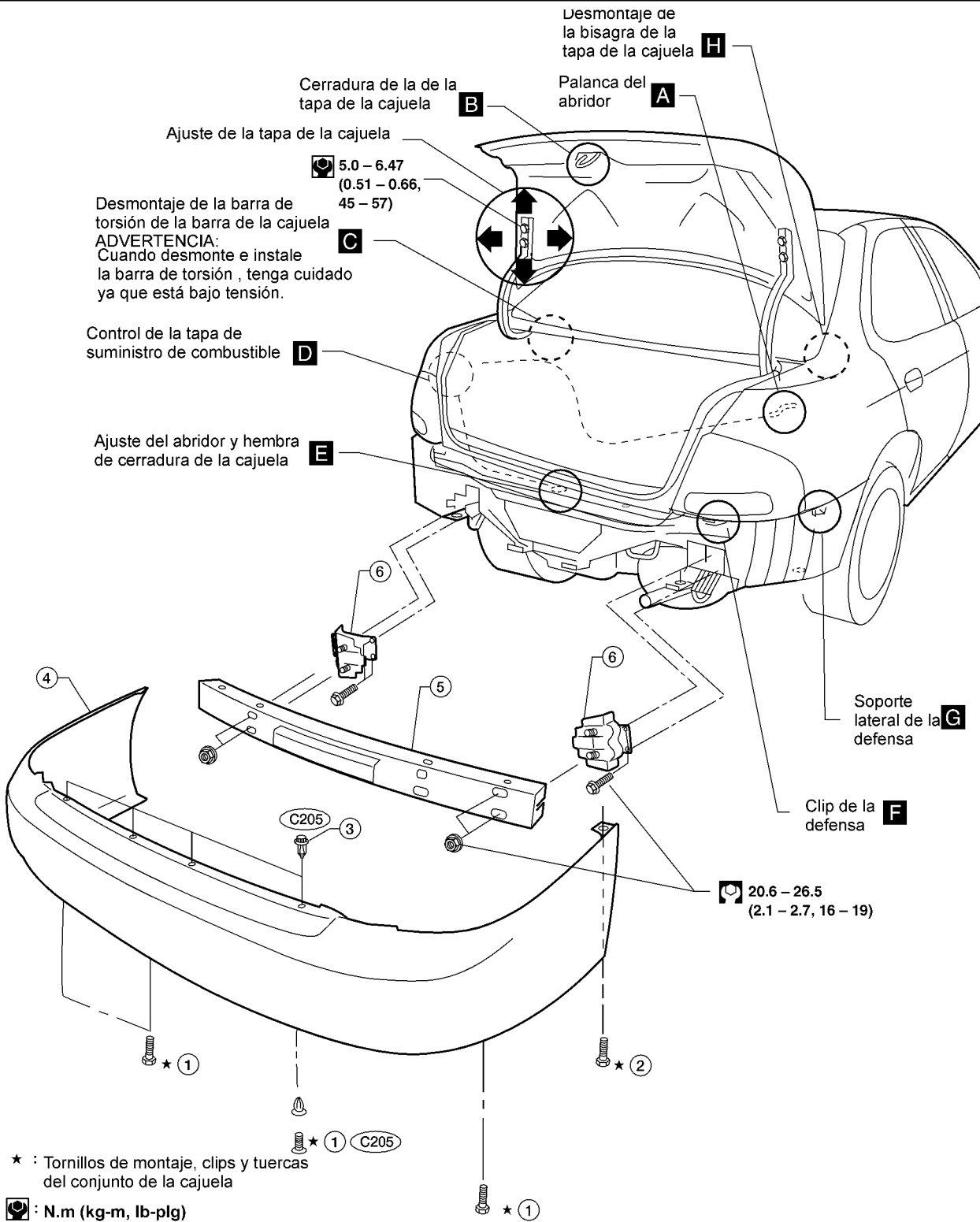

★ : Tornillos de montaje, clips y tuercas del conjunto de la cajuela

🔩 : N.m (kg-m, lb-plg)

🔩 : N.m (kg-m, lb-pie)

IG

MA

EM

LE

EC

SC

ME

TM

TA

AX

SU

SF

MD

RS

CB

AC

AM

WBT040

SE

IDX

EXTREMO TRASERO DE LA CARROCERIA Y ABRIDOR

Remoción e Instalación (Continuación)

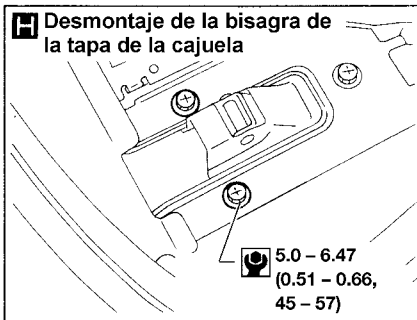
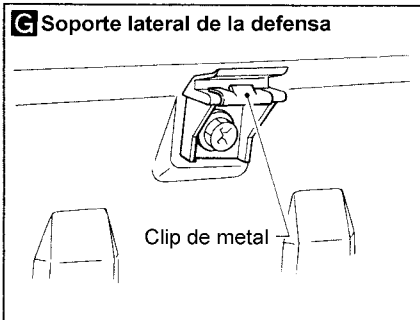
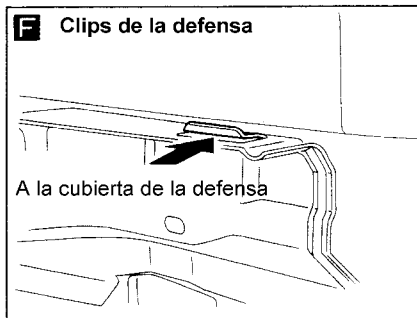
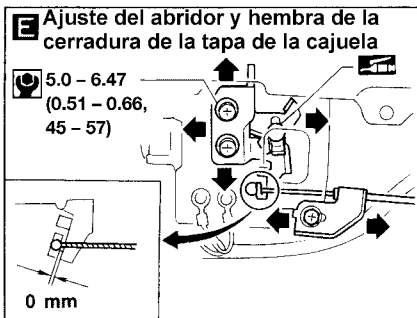
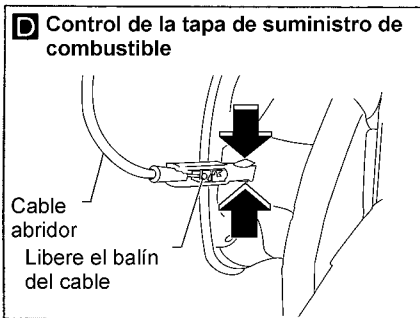
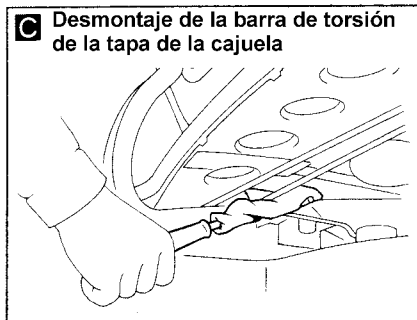
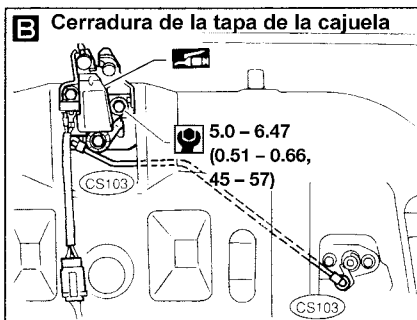
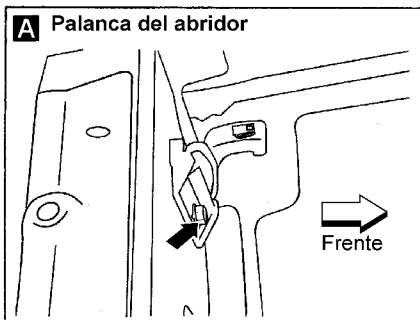

: N.m(kg-m, lb-plg)

WBT035

Puerta delantera

=NIBT0007

- Para desmontar la vestidura de la puerta, consulte “Remoción e instalación”, CB-29.
- Después de ajustar la puerta o el seguro, compruebe el funcionamiento del seguro de la puerta.

SEC. 800-803-805

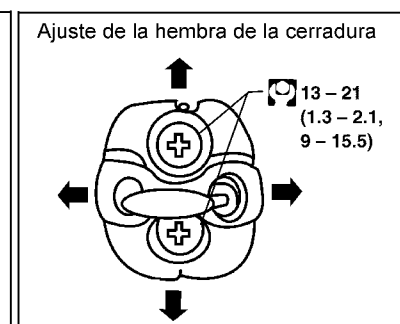
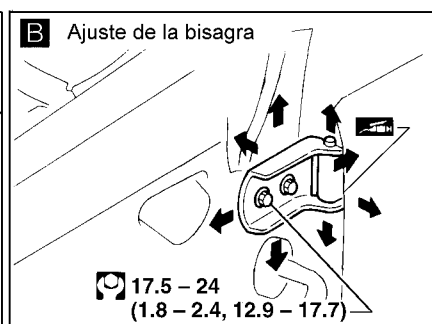
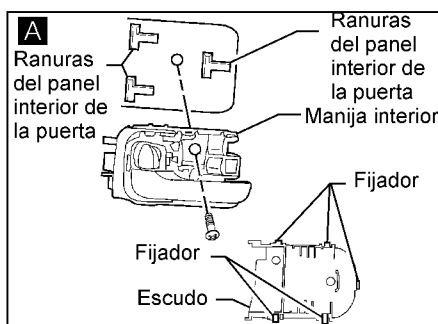
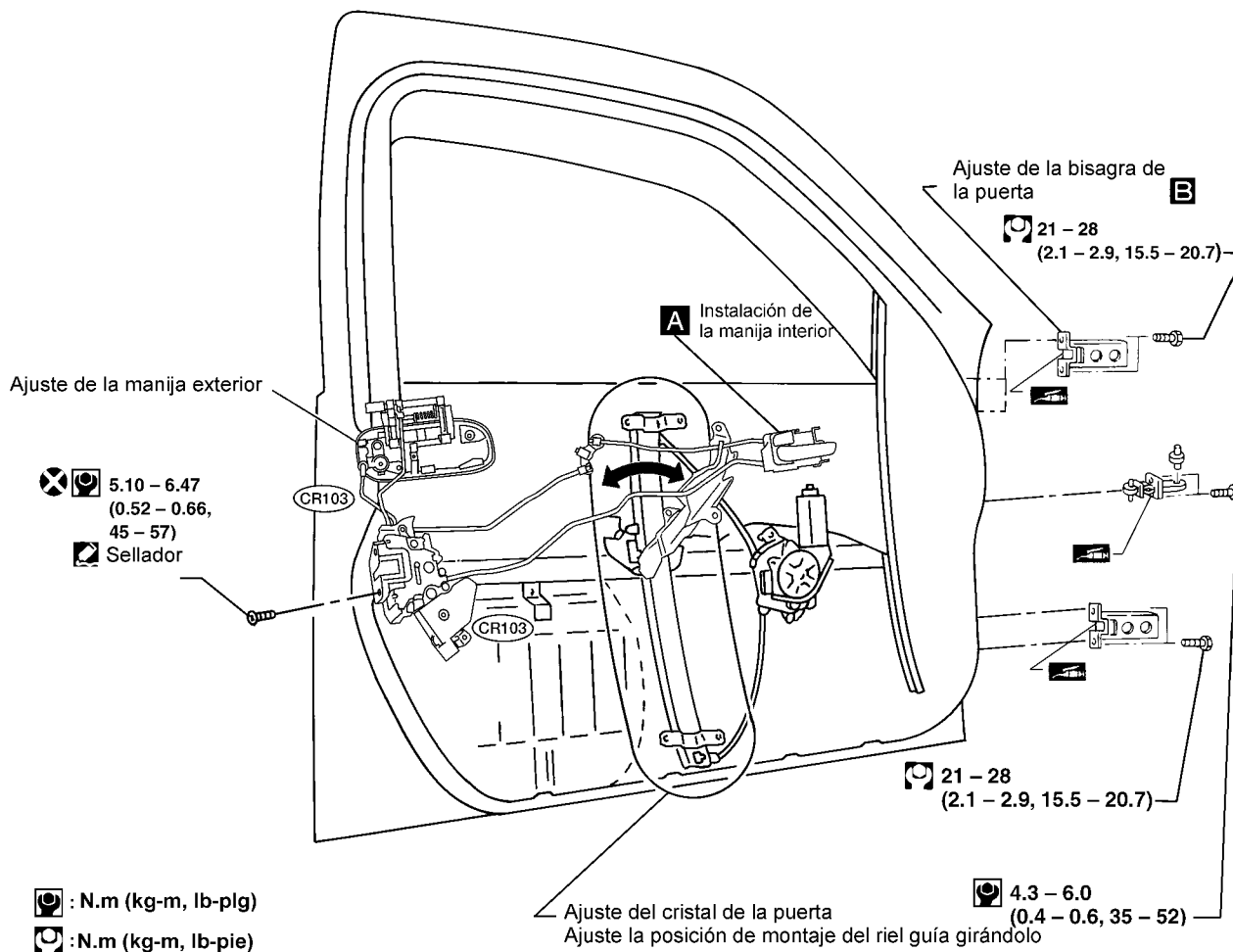

IG

MA

EM

LE

EC

SC

ME

TM

TA

AX

SU

SF

MD

RS

CB

AC

AM

SE

IDX

PUERTAS

Puerta trasera

Puerta trasera

NIBT0009

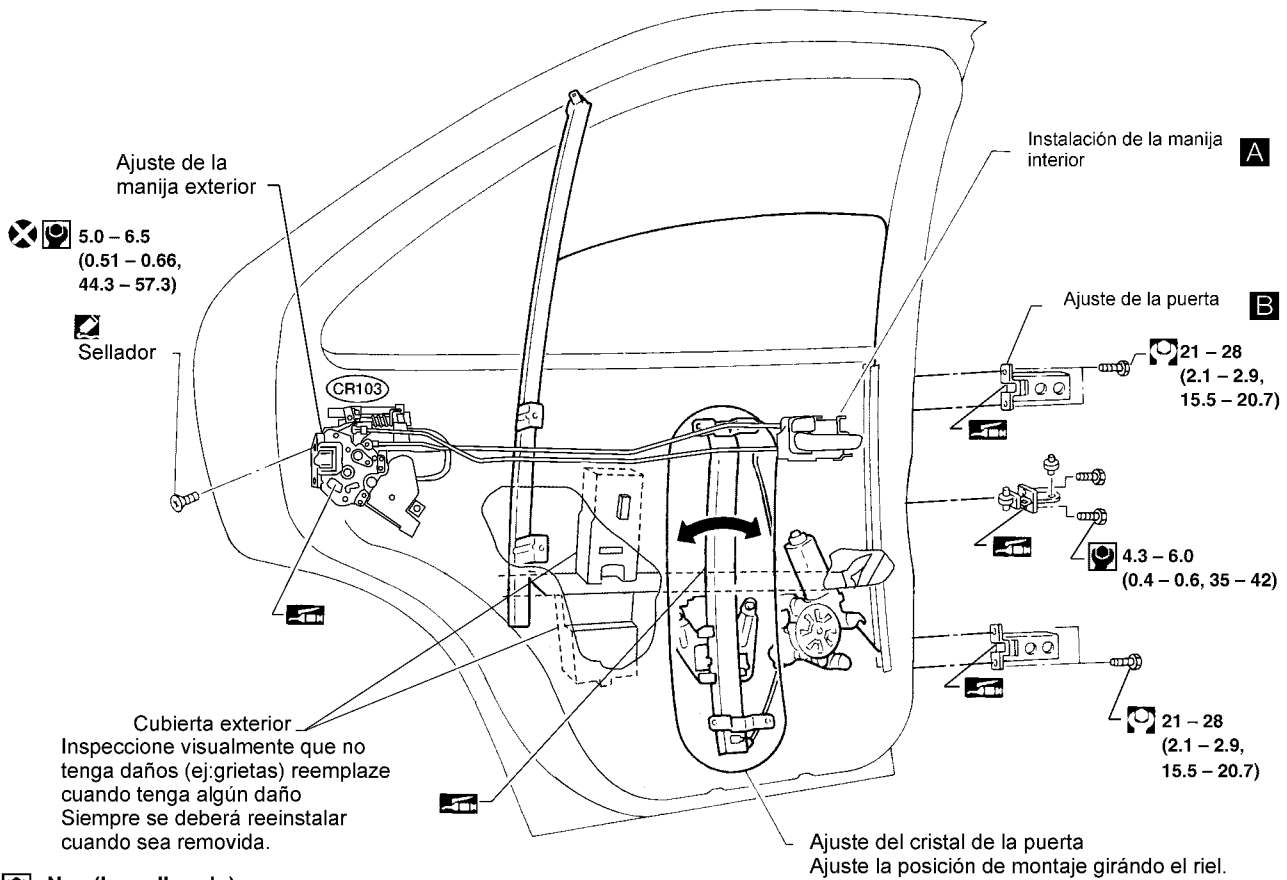

: N.m (kg-m, lb-pulg)

: N.m (kg-m, lb-pie)

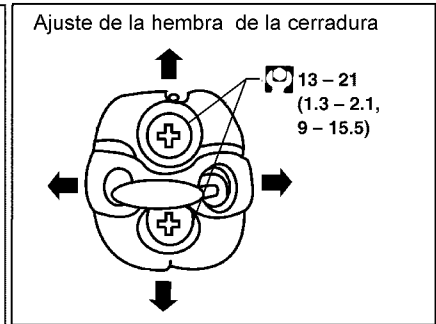
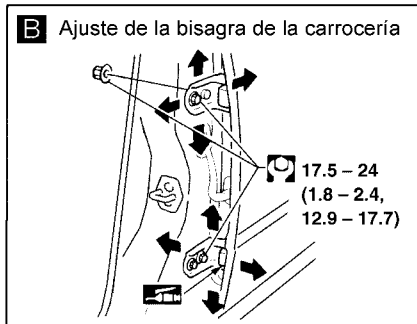
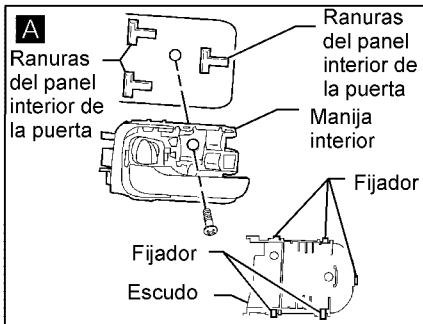

WBT037

Remoción e Instalación

NIBT0012

PRECAUCION:

- Desconecte primero ambos terminales del acumulador.
- Desconecte con anticipación los conectores del módulo de la bolsa de aire.
- Tenga cuidado de no dañar el panel de instrumentos u otras piezas.
- Nunca manipule ni fuerce la tapa de Air bag para abrirla, ya que esto puede afectar negativamente el rendimiento de Bolsa de Aire.

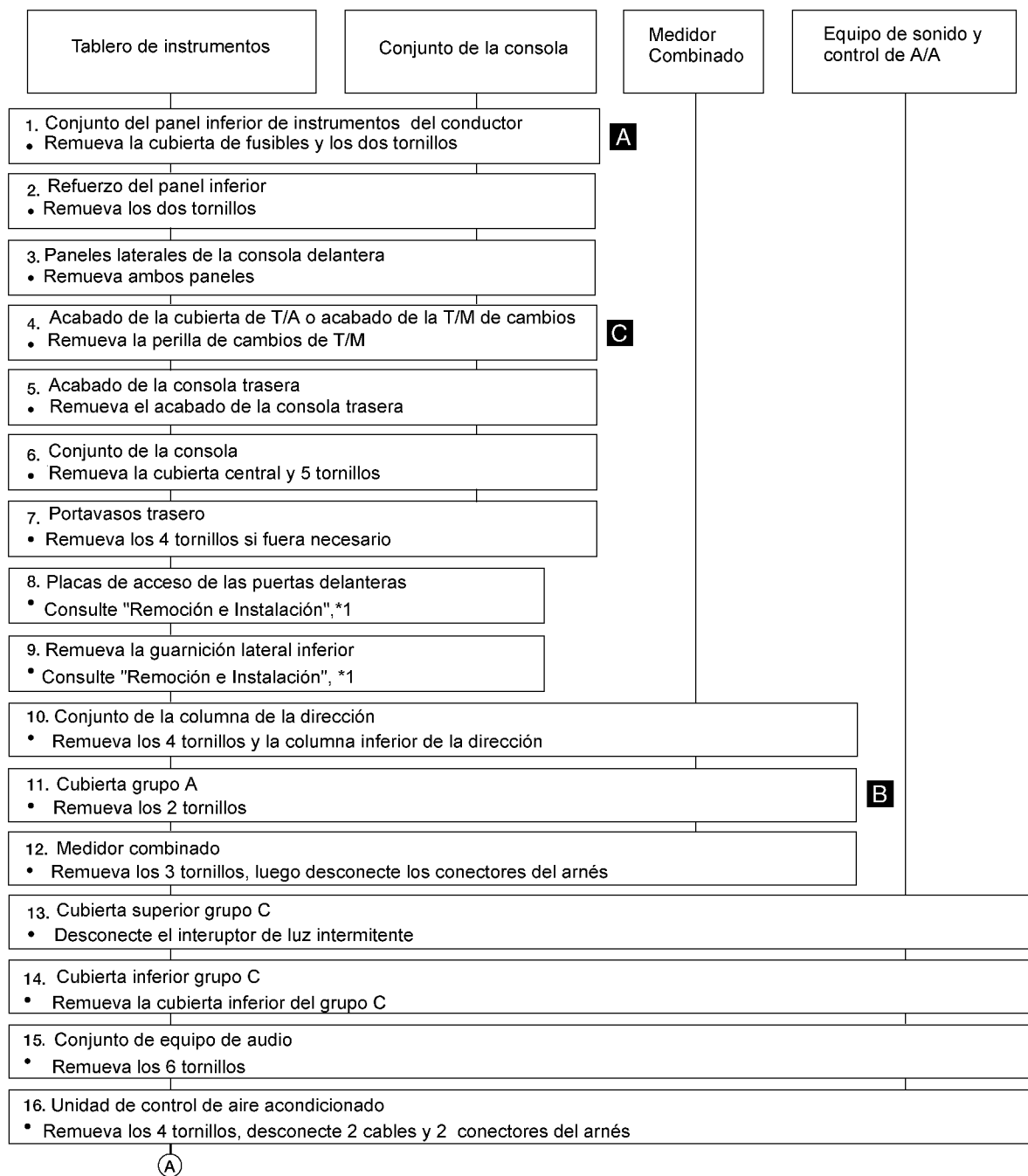

IG

MA

EM

LE

EC

SC

ME

TM

TA

AX

SU

SF

MD

RS

CB

AC

AM

SE

IDX

LBT041

*1 CB-27

*2 SE-170

TABLERO DE INSTRUMENTOS

Remoción e Instalación (Continuación)

A

17. Caja de la guantera • Remueva los tornillos y los registros	D
18. Bolsa de aire lateral del pasajero • Remoción del módulo de la bolsa de aire del pasajero	
19. Guarnición del pilar central delantero • Consulte "Remoción e Instalación", *2	
20. Conjunto del panel de instrumentos • Remueva 3 tornillos, 2 pernos y 2 tuercas	E
21. Panel de instrumentos y acojinamiento • Remueva los 2 tornillos y 2 tuercas	
22. Miembro de la dirección, si fuera necesario • Remueva 4 tuercas y 2 tornillos	

LBT060

*1 RS-25

*2 CB-27

TABLERO DE INSTRUMENTOS

Remoción e Instalación (Continuación)

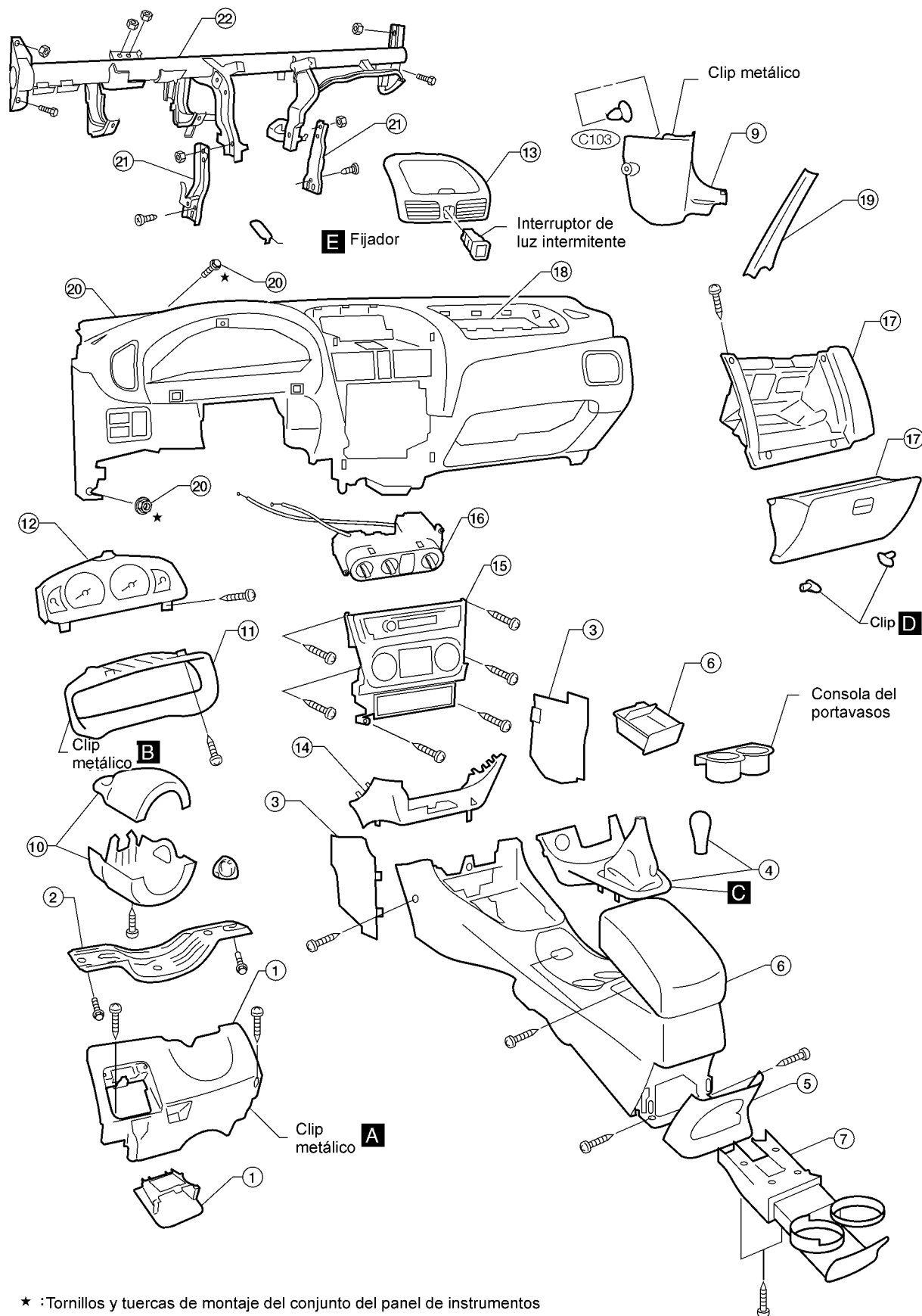

★ : Tornillos y tuercas de montaje del conjunto del panel de instrumentos

IG
MA
EM
LE
EC
SC
ME
TM
TA
AX
SU
SF
MD
RS
CB
AC
AM
SE
IDX

LBT042

TABLERO DE INSTRUMENTOS

Remoción e Instalación (Continuación)

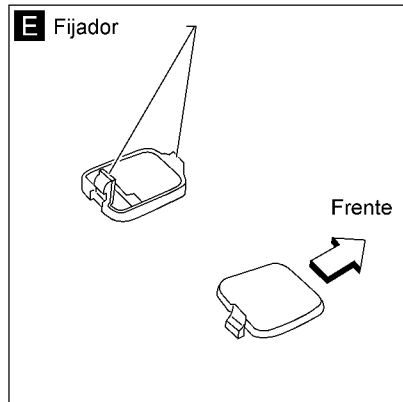
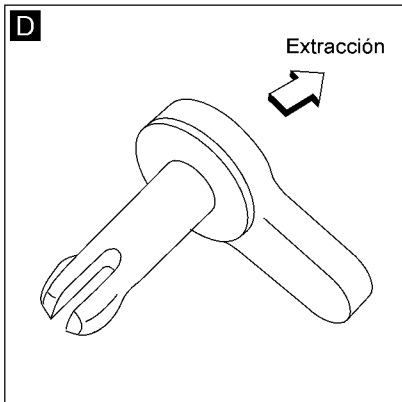
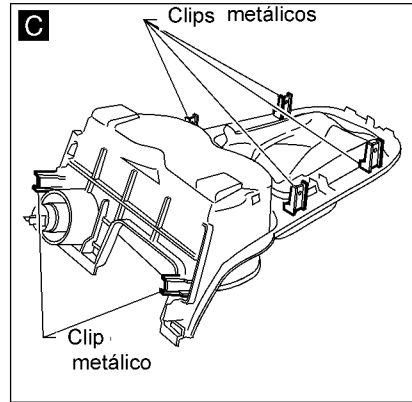
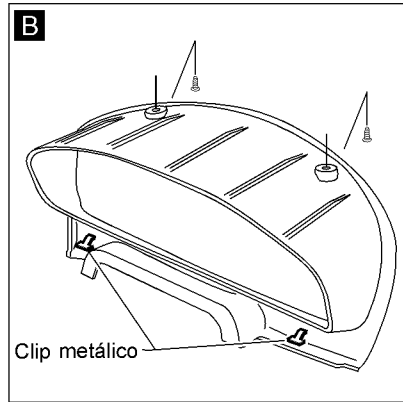
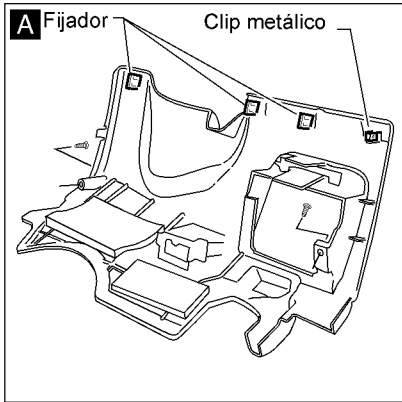

WBT043

Remoción e Instalación

NIBT0013

PRECAUCION:

- Envuelva la punta del destornillador plano en un trapo para quitar los clips metálicos de los acabados.
1. Remueva el acabado de la T/A o el cubrepolvo de la palanca de cambios de la T/M. Consulte “Remoción e Instalación”, CB-23.
 2. Remueva la consola. Consulte “Remoción e Instalación”, CB-23.
 3. Remueva los cinturones de seguridad delanteros y traseros. Consulte “Remoción e instalación”, CB-39 (delantero), o CB-41 (trasero).
 4. Remueva los estribos.
 5. Remueva el acabado del lado inferior. **A**
 6. Remueva los ribetes laterales de la carrocería.
 7. Remueva el acabado del pilar delantero. **B**
 8. Remueva el tornillo de anclaje del cinturón delantero. Consulte “REMOCION E INSTALACION”.
 9. Remueva el tornillo de anclaje del cinturón trasero. Consulte RS-7, “REMOCION E INSTALACION”.
 10. Remueva el acabado inferior del montaje central.
 11. Quite la cubierta del ajustador y el tornillo de anclaje del pilar. Consulte “REMOCION E INSTALACION”.
 12. Remueva el acabado superior del pilar central. **C**
 13. Remueva el acabado del pilar trasero. **D**
 14. Remueva la sombrerera.
 15. Remueva el acabado central del respaldo del asiento trasero.
 16. Remueva los acabados laterales del respaldo del asiento trasero. **E**
 17. Remueva el tapete.

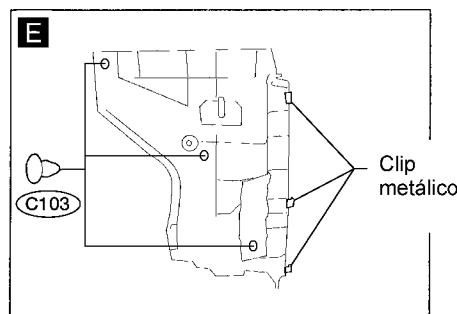
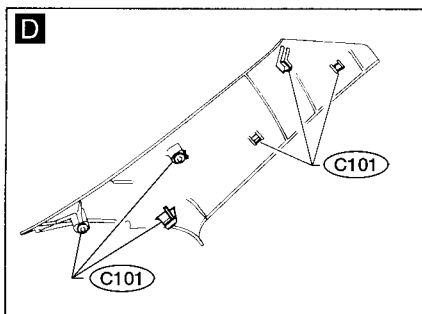
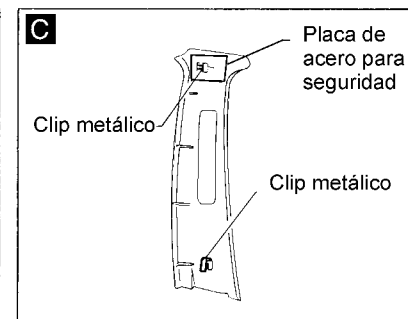
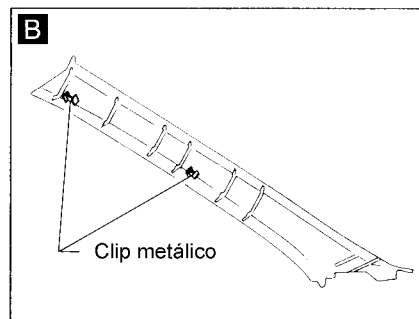
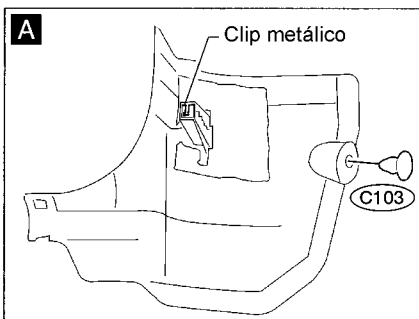

IG

MA

EM

LE

EC

SC

ME

TM

TA

AX

SU

SF

MD

RS

CB

AC

AM

SE

IDX

WBT044

ACABADO LATERAL Y DEL PISO

Remoción e Instalación (Continuación)

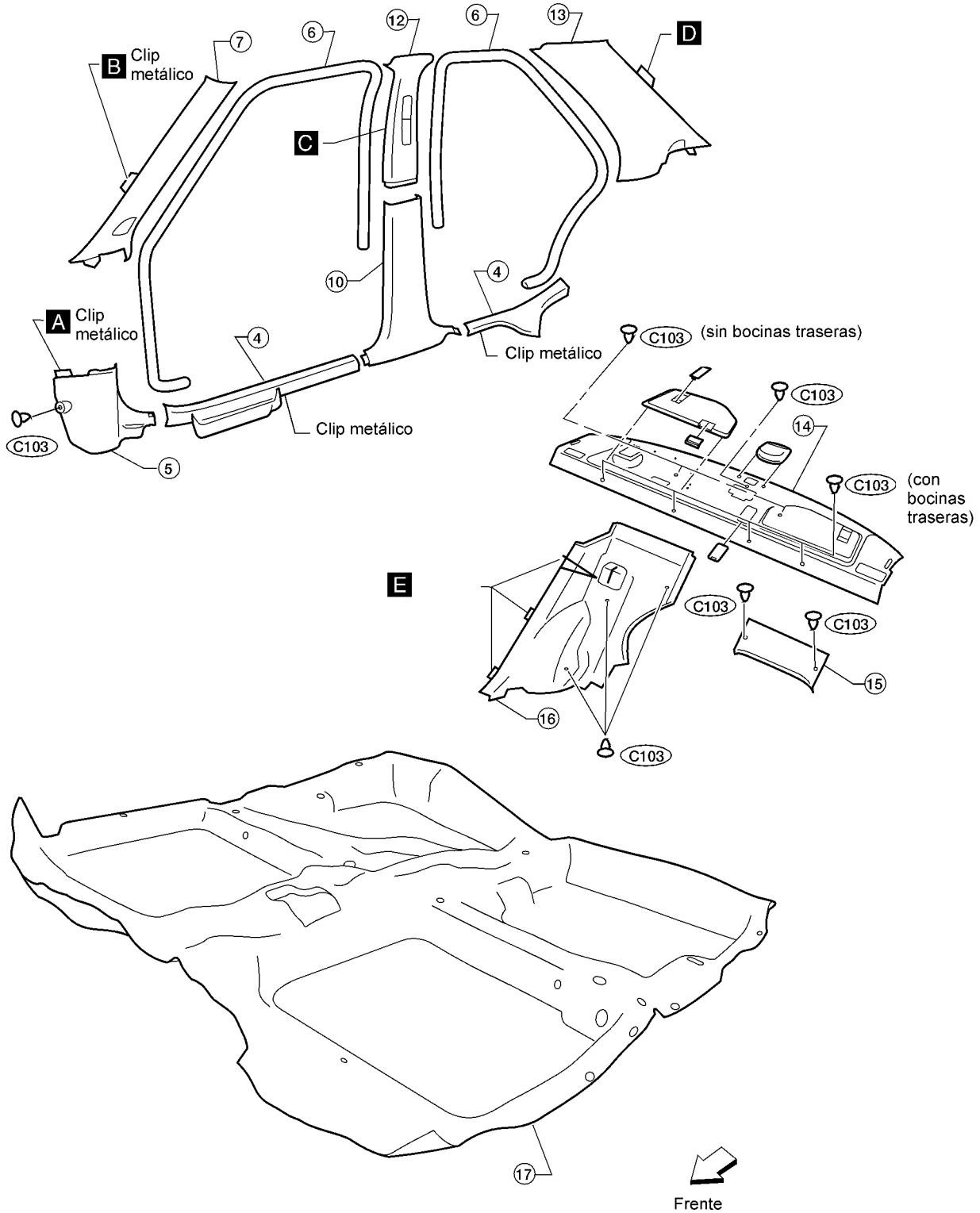

WBT045

Remoción e Instalación

NIBT0014

PRECAUCION:

Envuelva la punta del destornillador plano en un trapo cuando retire las trabas de la vestidura de la puerta.

1. Remueva las jaladeras. **A**
2. Remueva el(los) acabado(s) del interruptor del elevavidrios eléctrico, luego desconecte el(los) conector(es) (modelo equipado con elevavidrios eléctrico). **B**
- **No levante el frente del interruptor del elevavidrios eléctrico.**
3. Remueva la manija elevavidrios (modelos sin elevavidrios eléctrico). **C**
4. Remueva los tornillos y bote los clips C101 y los clips C103 de la puerta.
5. Jale cuidadosamente por la parte de atrás el panel de la vestidura de la puerta hasta que el acabado se bote.
6. Remueva la vestidura de la puerta.

IG
MA
EM
LE
EC
SC
ME
TM
TA
AX
SU
SF
MD
RS
CB
AC
AM
SE
IDX

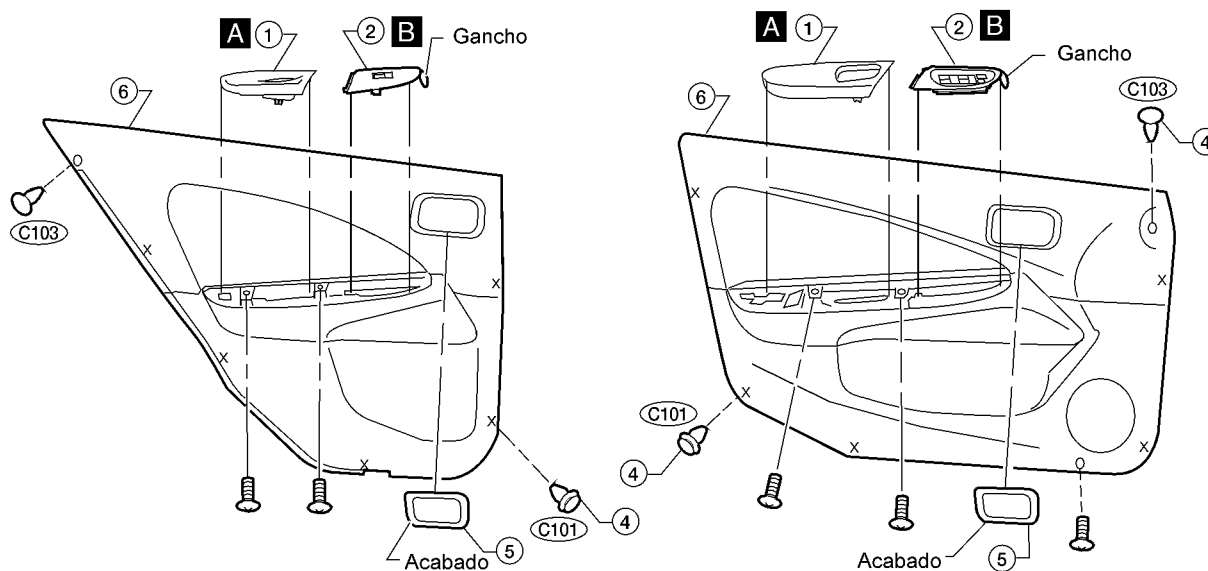

WBT046

ACABADO DE LA PUERTA

Remoción e Instalación (Continuación)

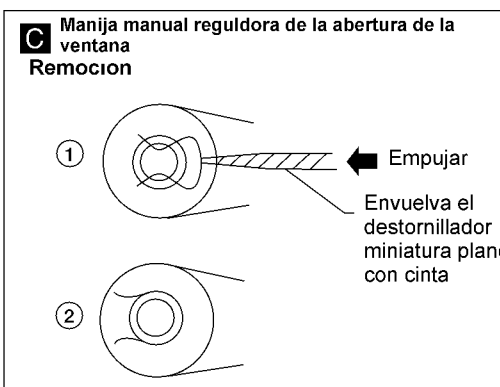
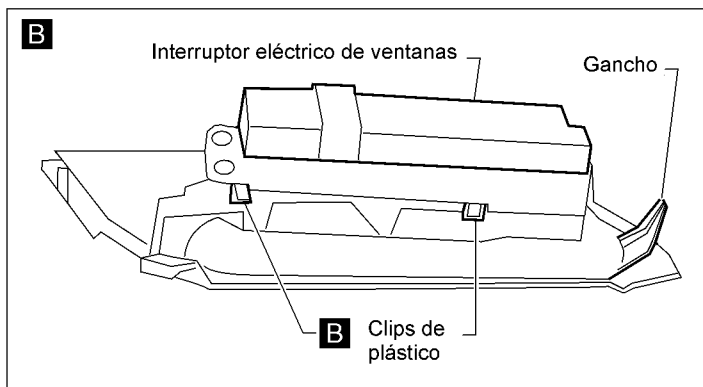
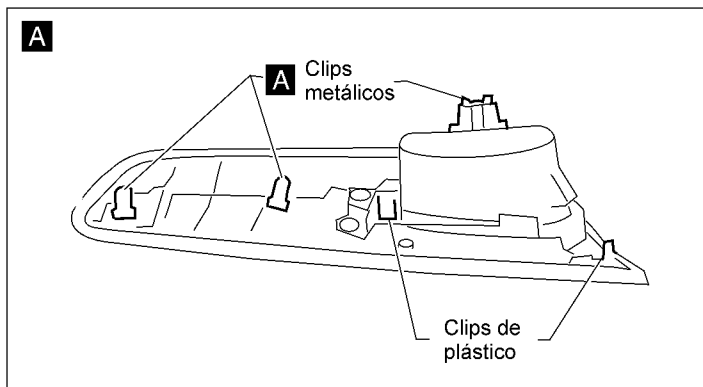
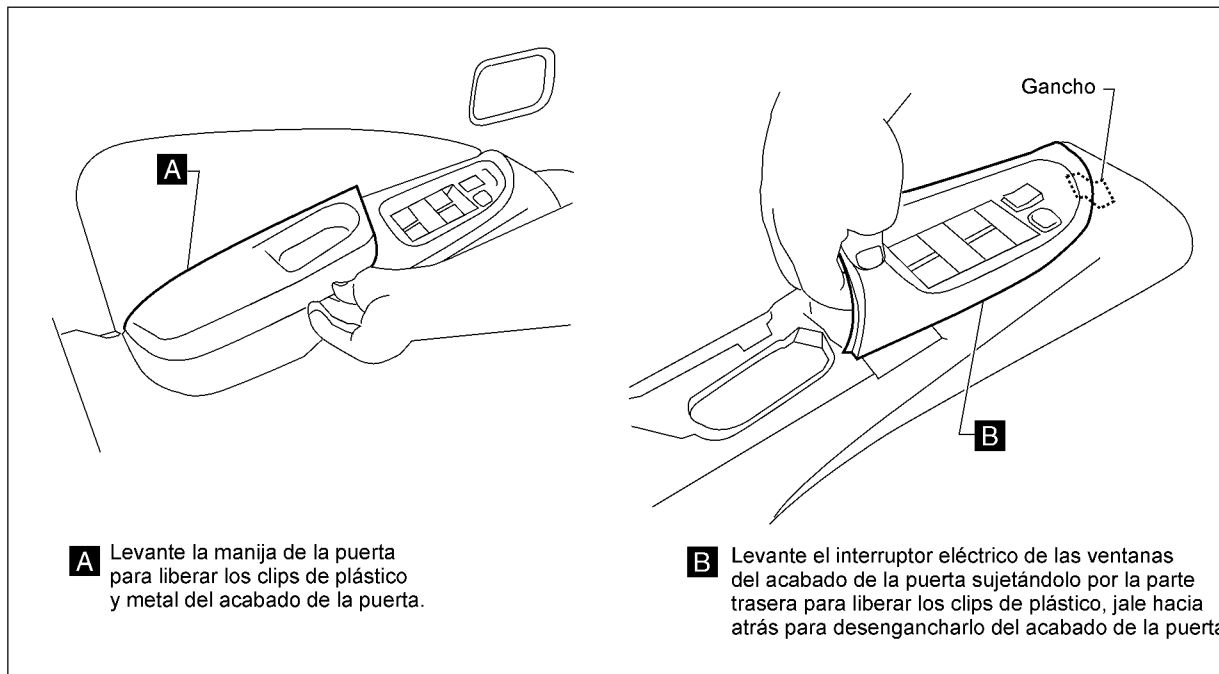

Empuje el regulador manual con un destornillador teniendo cuidado de no rasgar el acabado de la puerta. Enseguida remueva el regulador manual de la flecha del regulador.

Instalación

Antes de instalar, posicione el regulador manual como se muestra en la figura 1.

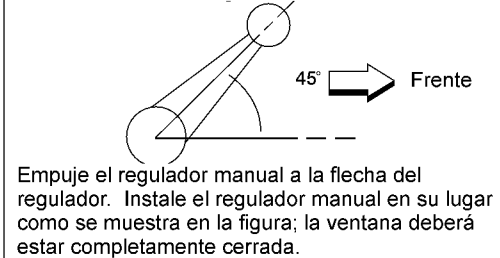

WBT047

Remoción e Instalación

NIBT0015

PRECAUCION:

Desconecte primero ambos terminales del acumulador.

1. Remueva el módulo de la bolsa de aire del conductor y el volante. Consulte RS-22, "REMOCION E INSTALACION" y MD-11, "Remoción e Instalación".
2. Incline totalmente los respaldos derecho e izquierdo hacia atrás.
3. Remueva el acabado del pilar delantero, estribos delantero y trasero. Consulte "Remoción e Instalación", CB-27.
4. Remueva el acabado superior e inferior del pilar central, así como el acabado del pilar trasero. Consulte "Remoción e Instalación", CB-27.
5. Remueva las viseras.
6. Remueva la luz interior.
7. Remueva las agarraderas (si está equipado). **A**
8. Remueva los ribetes del quemacocos y puerta.
9. Remueva el interruptor del quemacocos y el conjunto de la luz de mapa.
10. Remueva los clips fijados al toldo.
11. Saque el forro superior de la puerta del pasajero delantero.

SEC. 738-963-964

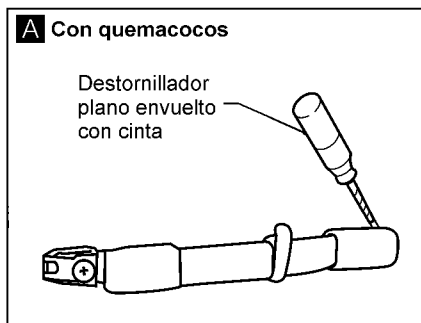
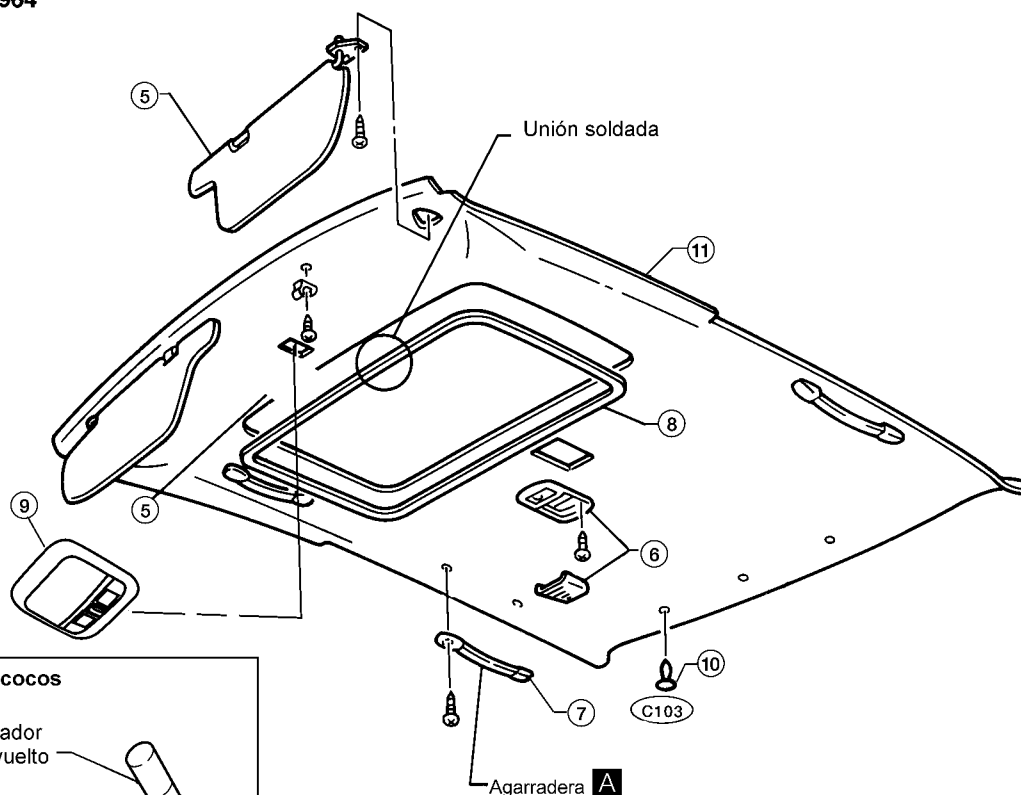

IG

MA

EM

LE

EC

SC

ME

TM

TA

AX

SU

SF

MD

RS

CB

AC

AM

WBT048

SE

IDX

ACABADO DE LA CAJUELA

Remoción e Instalación

Remoción e Instalación

NIBT0016

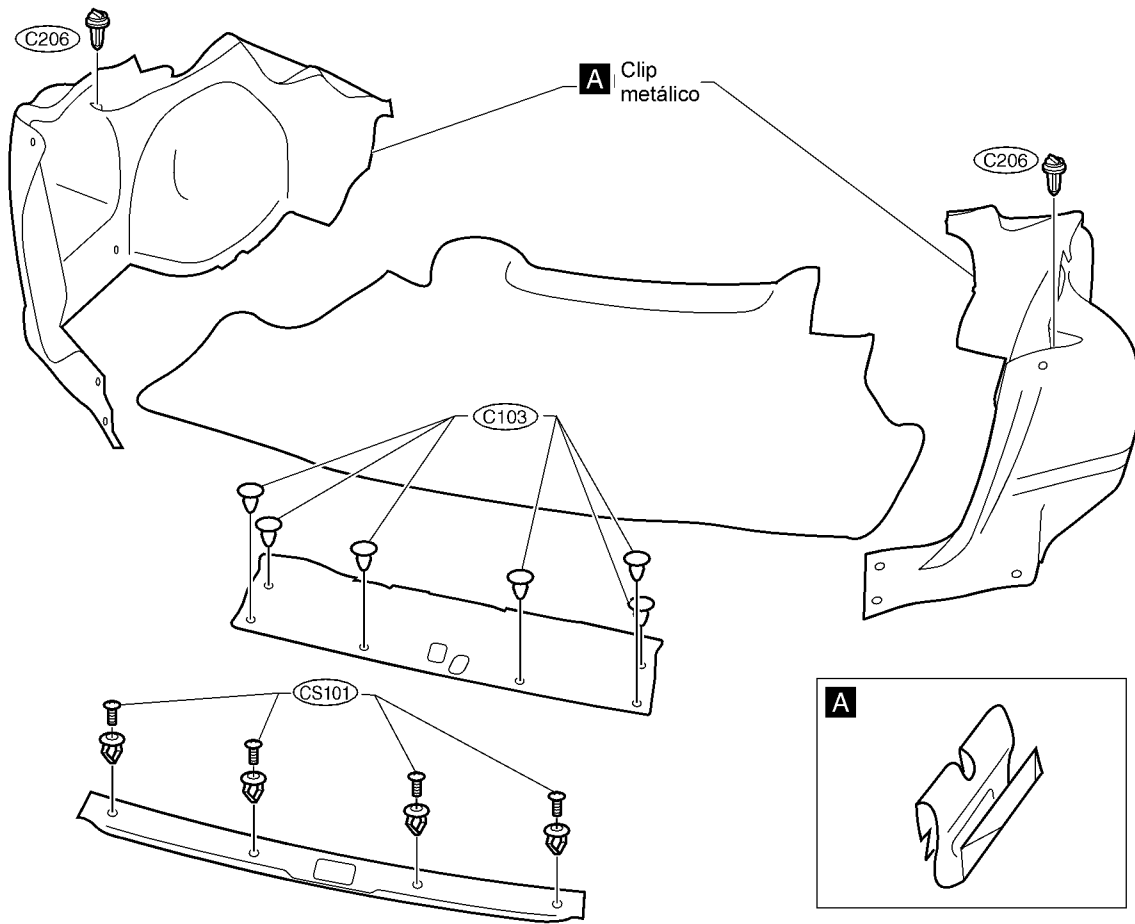

LBT049

Remoción e Instalación

NIBT0017

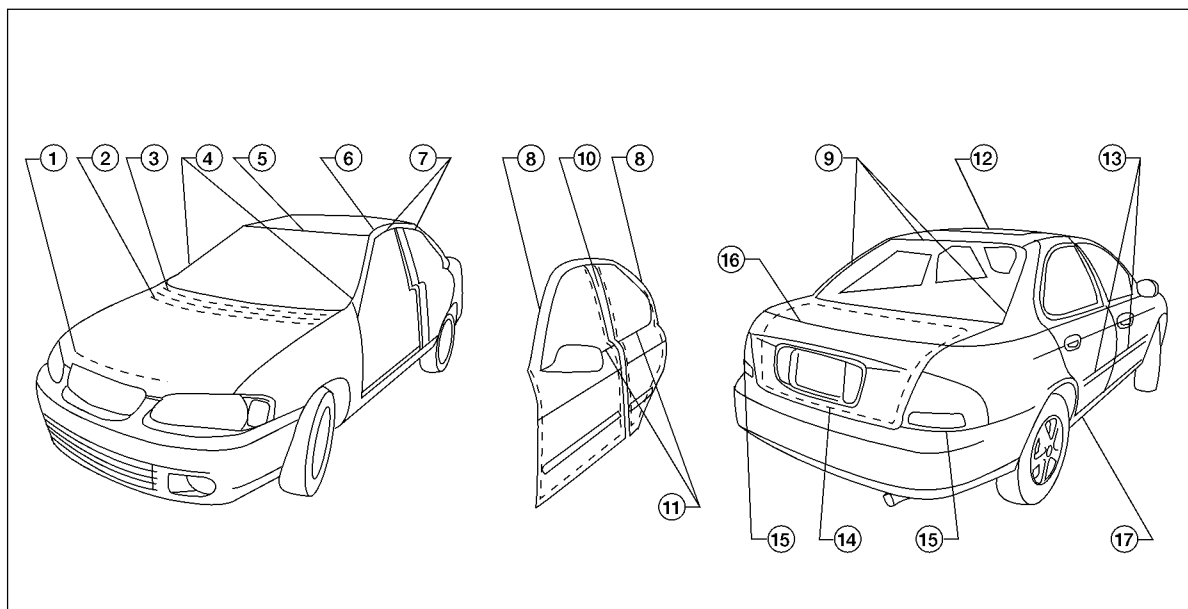

① Sello delantero del cofre

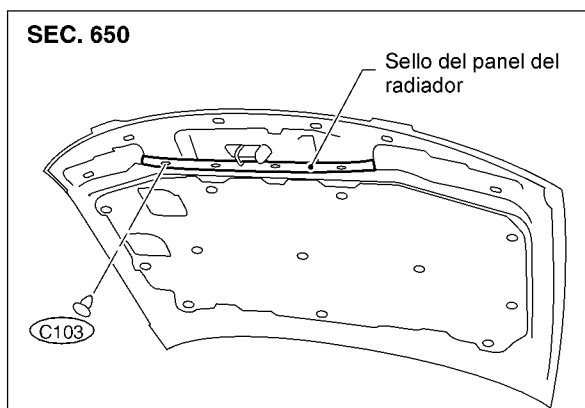

② ③ Sello y rejilla superior de la pared de fuego

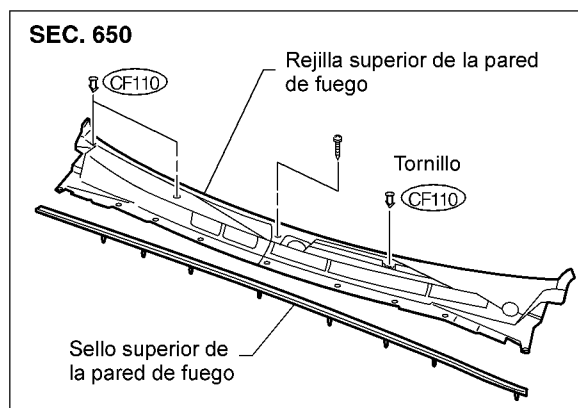

WBT054

IG
MA
EM
LE
EC
SC
ME
TM
TA
AX
SU
SF
MD
RS
CB
AC
AM
SE
IDX

EXTERIOR

Remoción e Instalación (Continuación)

④ Moldura lateral del parabrisas

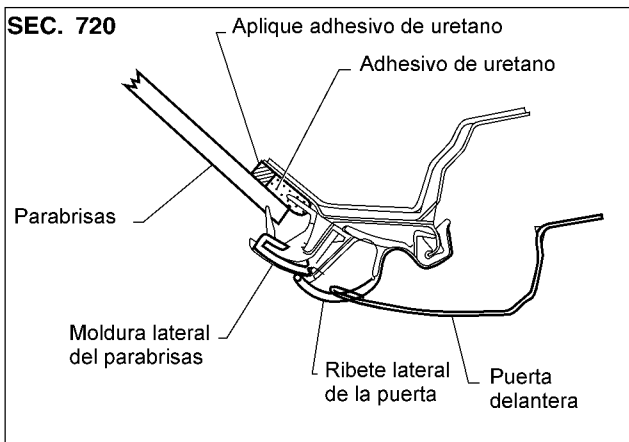

⑤ Moldura superior del parabrisas

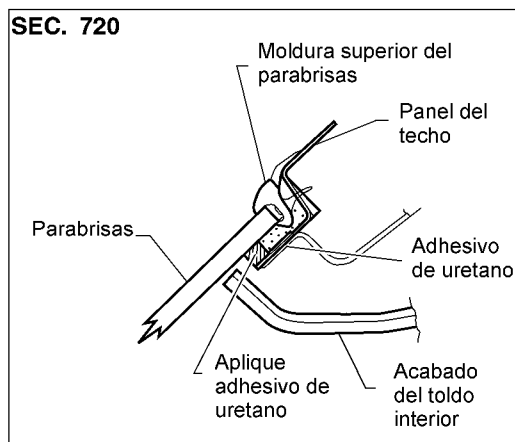

⑨ Moldura de la ventana trasera

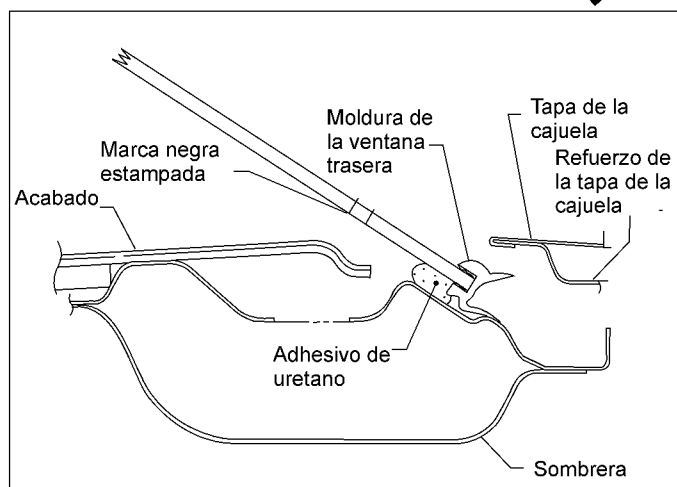
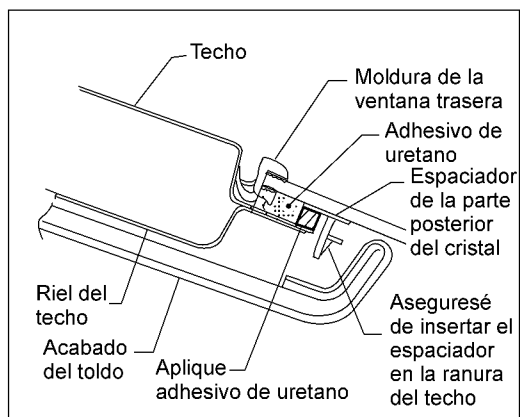

LBT055

⑥ Botaaguas de desagüe

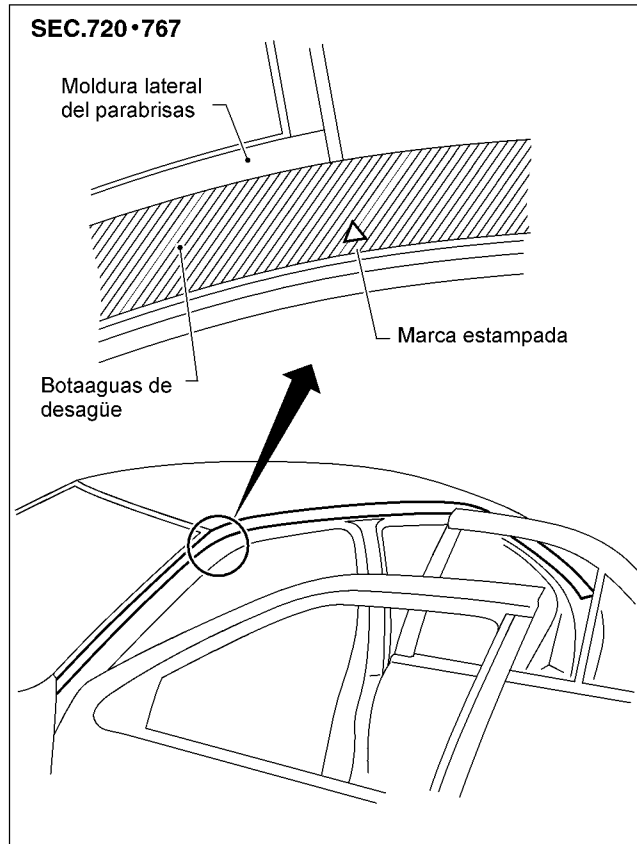

⑦ Ribete lateral de la puerta

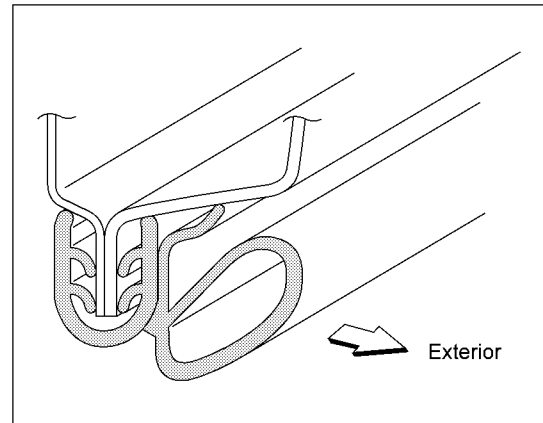

⑧ Hule de la puerta

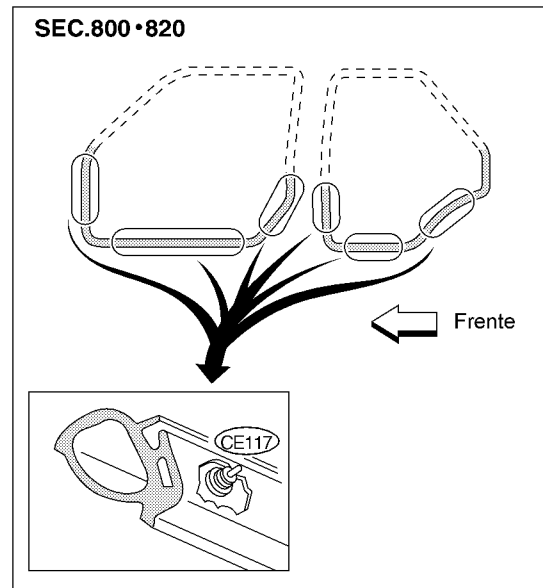

IG

MA

EM

LE

EC

SC

ME

TM

TA

AX

SU

SF

MD

RS

CB

WBT056

AC

AM

SE

IDX

EXTERIOR

Remoción e Instalación (Continuación)

10 Sello de la puerta trasera

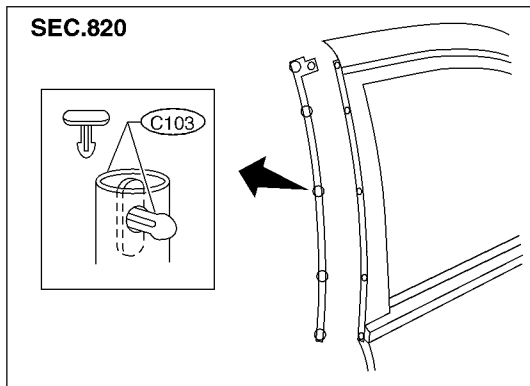

11 Moldura exterior de la puerta

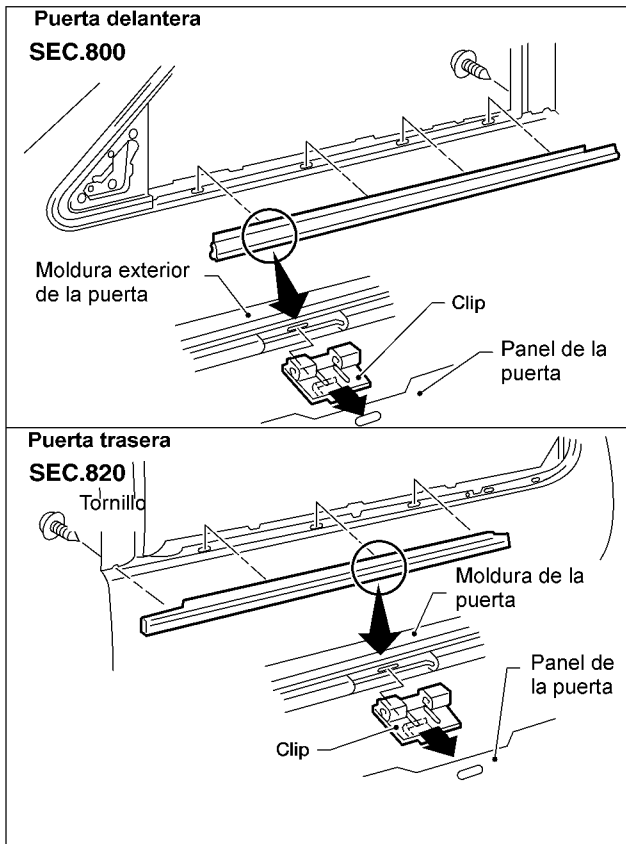

12 Botaaguas del quemacocos

El botaaguas del quemacocos es parte de la tapa de cristal y deberá ser reemplazado como un ensamble

13 Moldura protectora lateral

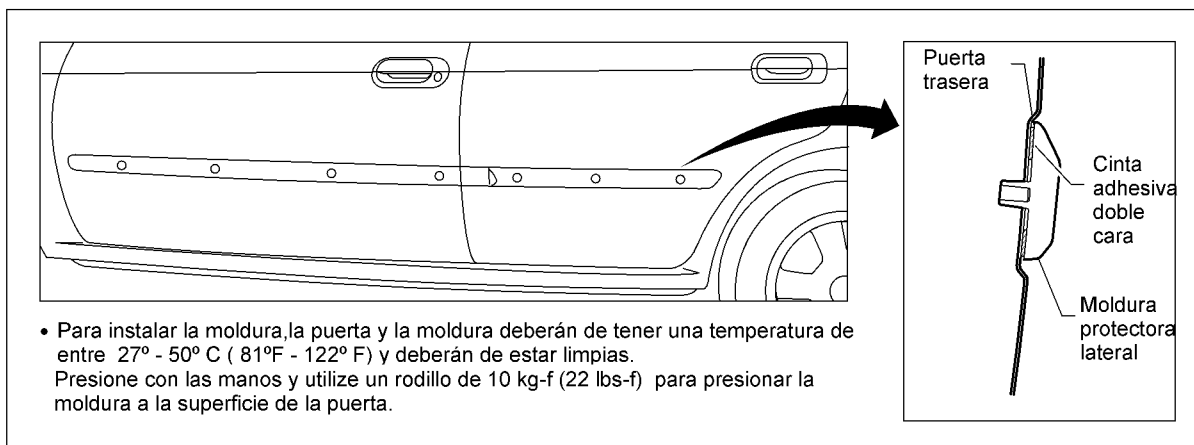

WBT057

14 Botaaguas de la tapa de la cajuela

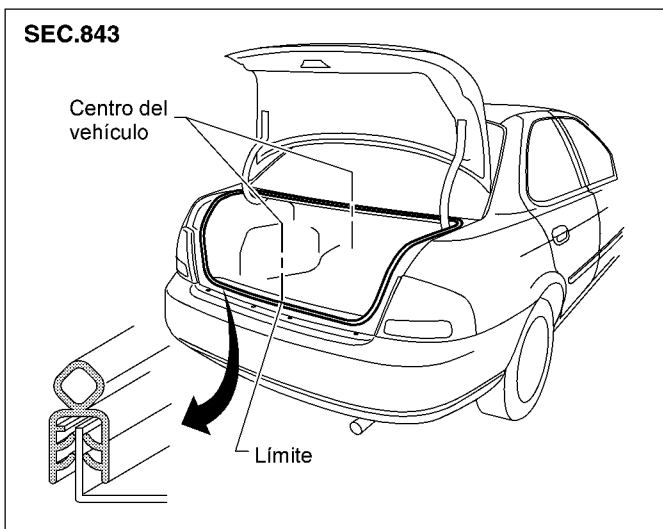

15 Lámpara combinada trasera

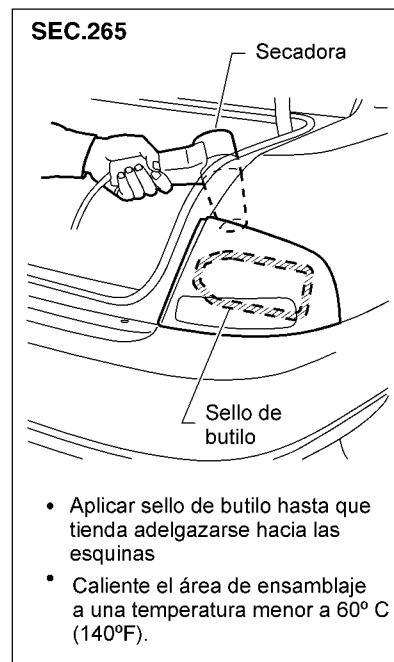

WBT058

IG

MA

EM

LE

EC

SC

ME

TM

TA

AX

SU

SF

MD

RS

CB

AC

AM

SE

IDX

EXTERIOR

Remoción e Instalación (Continuación)

SEC. 960

16 Estabilizador aerodinámico trasero y luz de freno superior.

- Al instalar el estabilizador, asegúrese de que no hay separaciones ni ondulaciones en los extremos del estabilizador aerodinámico trasero.
- Antes de instalar el estabilizador, limpie y quite el aceite de la superficie en la que se monte el estabilizador aerodinámico.

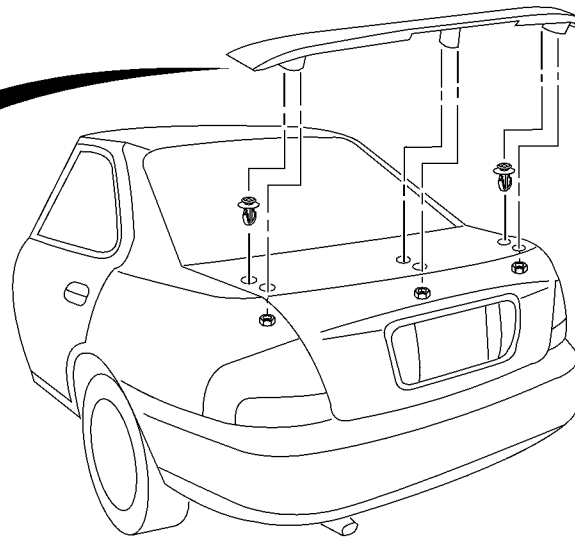
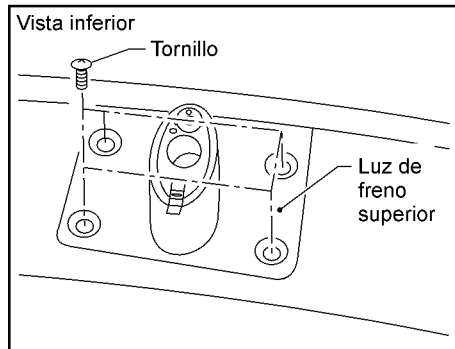

LBT065

17 Guardafango y estribo central.

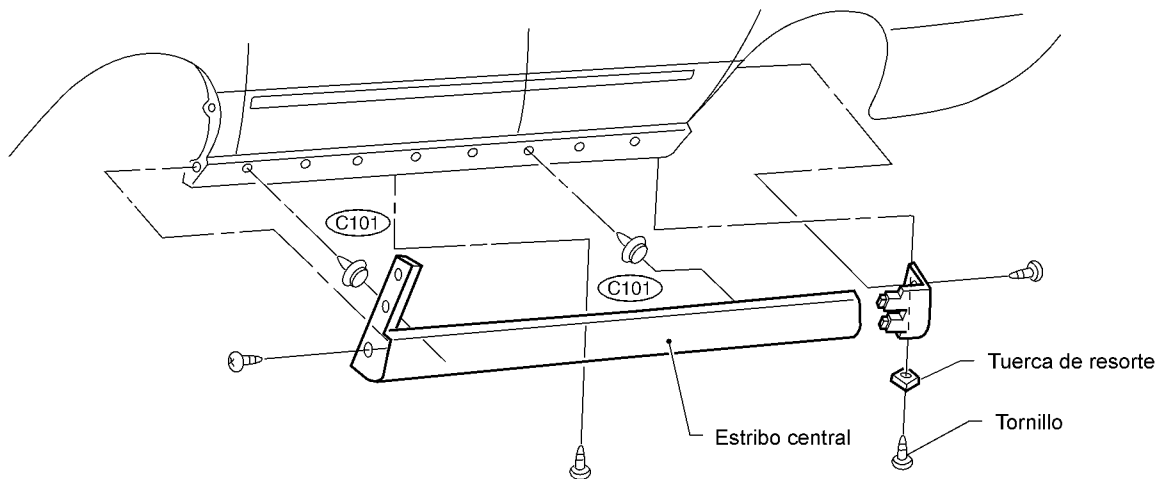

LBT059

Remoción e Instalación

Para más detalles del diagrama eléctrico, consulte SE-4, "Sistemas de Sujeción Suplementarios (SRS) 'BOLSA DE AIRE' y 'PRETENSOR DEL CINTURON DE SEGURIDAD'".

NIBT0018

PRECAUCION:

- Antes de quitar el asiento delantero, gire el interruptor de encendido a la posición OFF, desconecte los cables negativo y positivo del acumulador y espere al menos 3 minutos.
- Cuando compruebe la continuidad del circuito del asiento eléctrico usando un probador de circuitos, no confunda el conector del asiento con el conector del módulo de la bolsa de aire lateral. Un error de este tipo podría causar el despliegue de la bolsa de aire.
- No deje caer, balancear o golpear el módulo de la bolsa de aire lateral instalado en el asiento. Siempre manéjelo con cuidado.
- Desconecte el conector del arnés de la bolsa de aire lateral y el conector del arnés del interruptor del asiento por debajo del asiento antes de removerlo. Consulte RS-26, "REMOCION".

IG

MA

EM

LE

EC

SC

ME

TM

TA

AX

SU

SF

MD

RS

CB

AC

AM

SE

IDX

ASIENTO DELANTERO

Remoción e Instalación (Continuación)

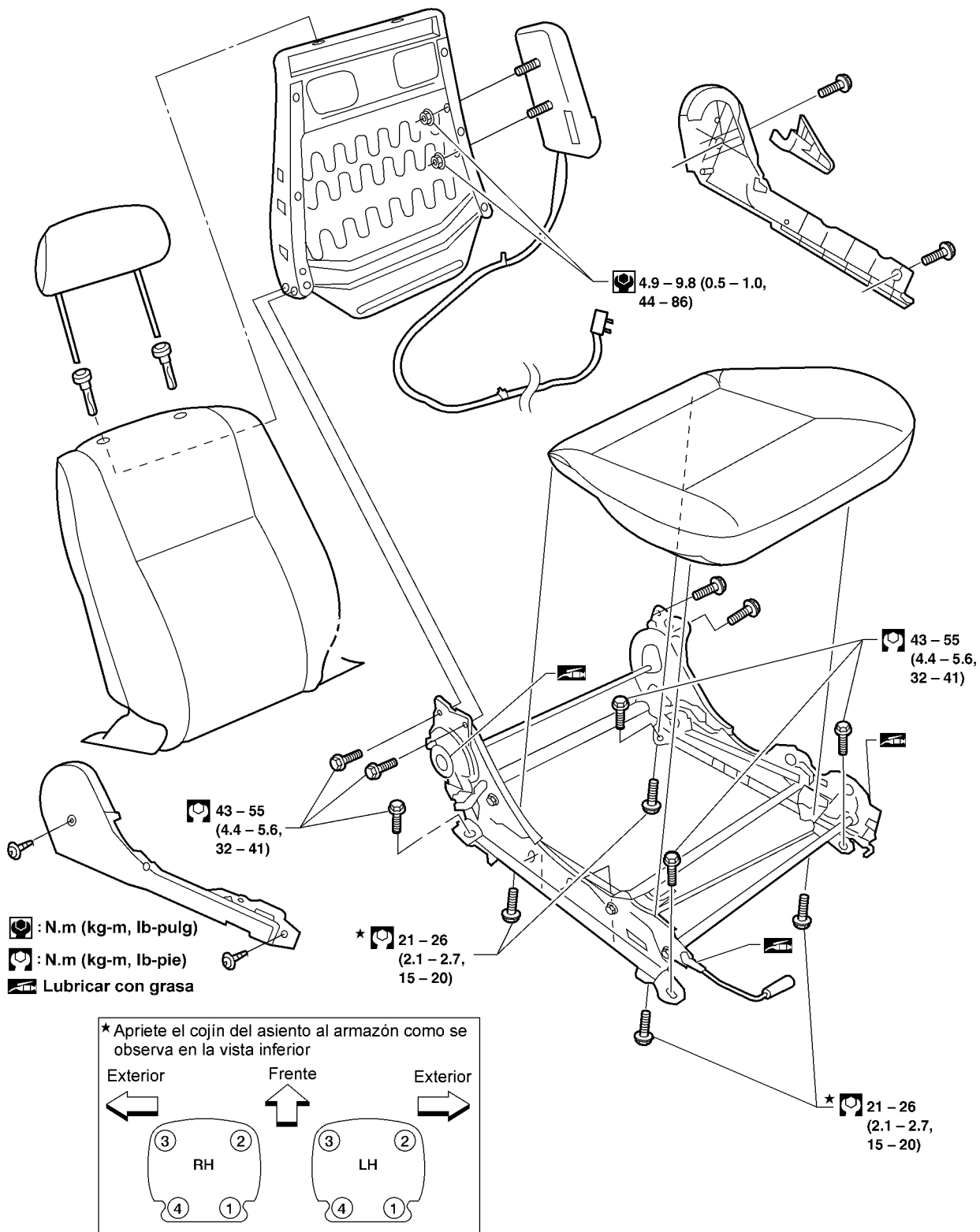

WBT050

ASIENTO TRASERO

Remoción e Instalación

Remoción e Instalación

NIBT0019

Tipo 1 (tipo fijo)

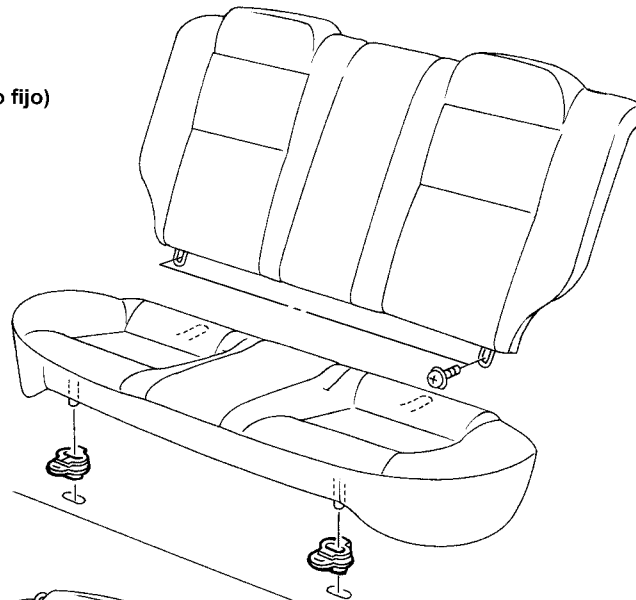

Tipo 2 (tipo abatible)

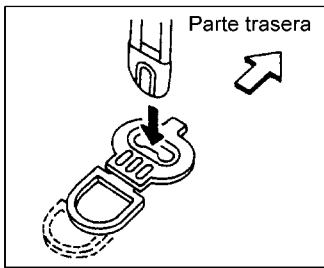
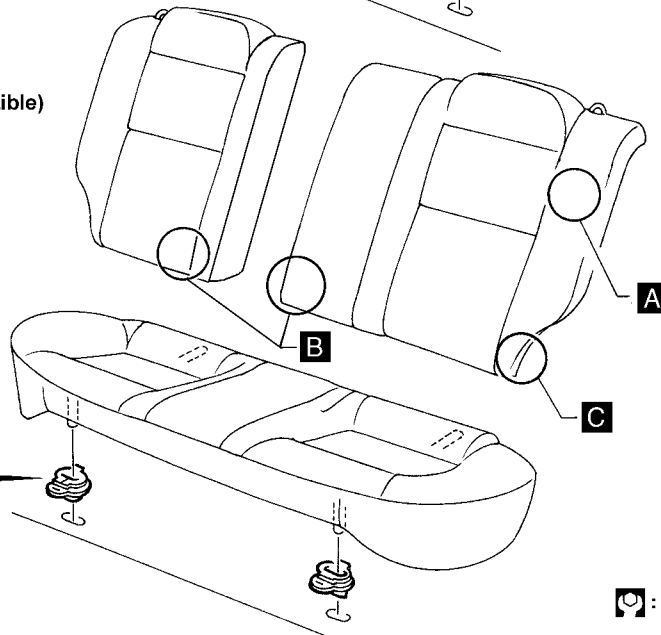

: N.m (kg-m, lb-pie)

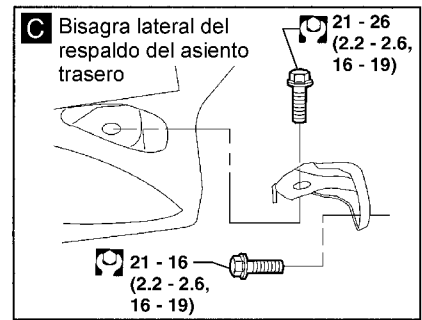
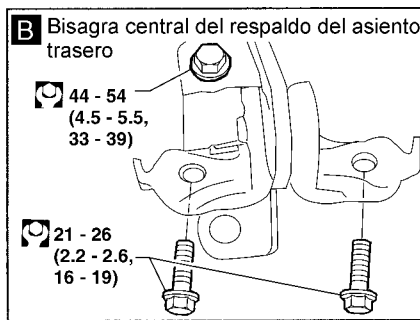
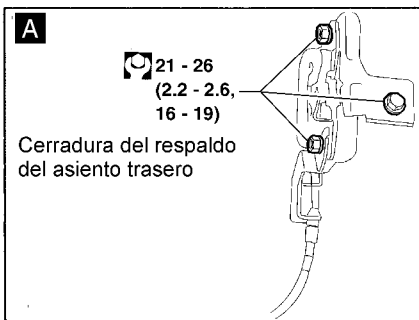

WBT051

IG
MA
EM
LE
EC
SC
ME
TM
TA
AX
SU
SF
MD
RS
CB
AC
AM
SE
IDX

QUEMACOCOS

Ajuste de restablecimiento de la memoria

Ajuste de restablecimiento de la memoria

NIBT0020

Si el acumulador o el conector del arnés del motor del quemacocos está desconectado, la memoria del motor del quemacocos deberá ser restablecida. Para restablecer la memoria del motor del quemacocos en cualquier posición (abierto totalmente, parcialmente abierto, cerrado, parcialmente ventilado, y ventilado), presione y sostenga el botón del quemacocos en la posición de hacia adelante hasta que el quemacocos quede en la posición completamente hacia arriba. Esto restablece la memoria del motor del quemacocos y ahora funcionará apropiadamente.

Instale el motor y el interruptor de límite y riel del quemacocos en la siguiente secuencia:

1. Disponga longitudes de la articulación y cables a ambos lados de la apertura del quemacocos.
2. Conecte el conector del quemacocos al interruptor del quemacocos y a la alimentación (+).
3. Coloque la tapa en la posición cerrado completamente **A** utilizando el interruptor CLOSE/UP.
4. Coloque el lado exterior de la tapa en la superficie del techo sobre el tablero exterior de la carrocería.
5. Quite el motor y mantenga el interruptor CLOSE/UP presionado hasta que el piñón del motor alcance el final de su rango de rotación.
6. Instale el motor.
7. Compruebe que el engranaje impulsor del motor ajusta correctamente en los cables.
8. Oprima el interruptor TILT-UP para comprobar que la tapa se inclina normalmente.
9. Compruebe si la tapa del longitudes de la articulación funciona normalmente (inclinación hacia arriba, inclinación hacia abajo, apertura, cierre).

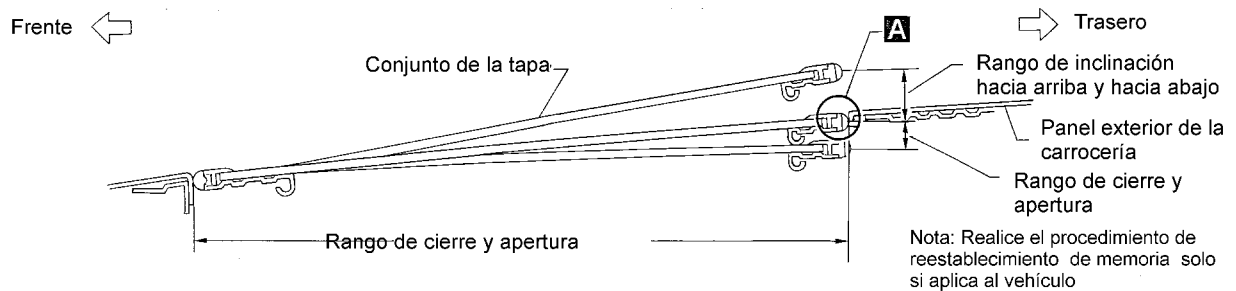

SBF920F

Montaje

NIBT0021

SEC. 736

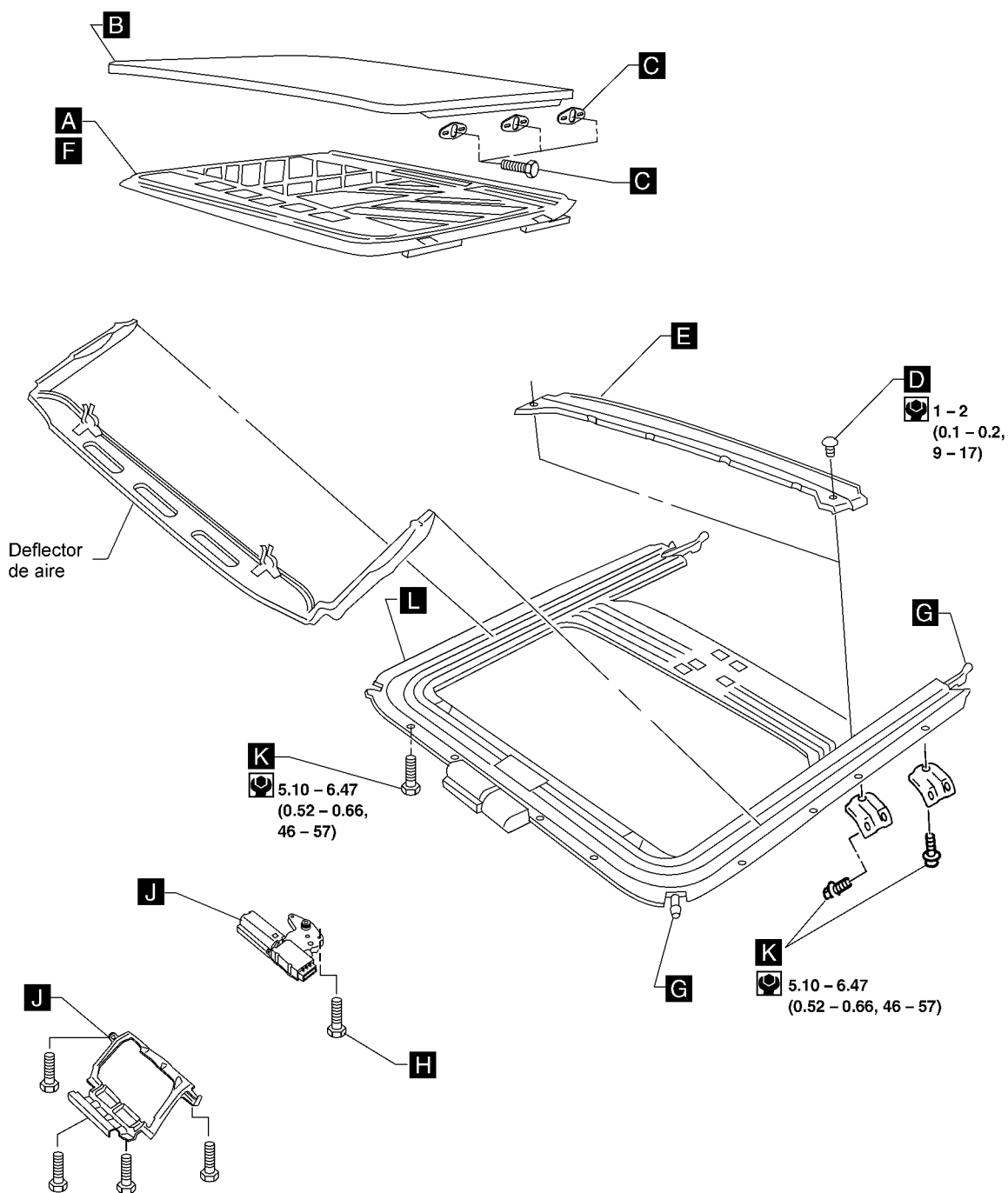

: N.m (kg-m, lb-pulg)

WBT053

- Después de cualquier ajuste, compruebe el funcionamiento del quemacocos y la alineación de la tapa.
- Maneje con cuidado la placa de acabado y la tapa de vidrio para no dañarlas.

IG

MA

EM

LE

EC

SC

ME

TM

TA

AX

SU

SF

MD

RS

CB

AC

AM

SE

IDX

QUEMACOCOS

Montaje (Continuación)

- Se aconseja hacer marcas al desmontar para facilitar la instalación.

PRECAUCION:

Trabaje siempre con un ayudante.

ENSAMBLE DE LA TAPA DEL QUEMACOCOS

NIBT0021S01

1. Abra el parasol. **A**
2. Cierre el cristal. **B**
3. Remueva los seis tornillos que aseguran el conjunto del cristal al conjunto del quemacocos. **C**

PARASOL

NIBT0021S02

1. Después de quitar el conjunto del cristal, remueva los dos tornillos que aseguran la canaleta de drenado. **D**
2. Quite la canaleta de drenado. **E**
3. Remueva el conjunto del parasol. **F**

ENSAMBLE DEL QUEMACOCOS

NIBT0021S03

1. Quite el forro del techo. Consulte "Remoción e Instalación", CB-31.
2. Desconecte las mangueras de drenado trasera y delantera. **G**
3. Quite los dos tornillos que aseguran el motor del quemacocos al conjunto del quemacocos. **H**
4. Remueva el motor del quemacocos y el soporte. **J**
5. Quite los tornillos que aseguran el conjunto del quemacocos al toldo. **K**
6. Remueva el conjunto del quemacocos. **L**

Diagnóstico de Fallas TABLA DE DIAGNOSTICO

=NIBT0022

NIBT0022S01

NOTA:

Para más detalles del diagrama eléctrico, consulte SE-173, "Diagrama Eléctrico –QUEMACOCOS –".

		Compruebe los siguientes puntos (Componentes)				
		Deflector de aire	Ajuste	Mangueras de desagüe	BOTAAGUAS	Articulación y cable
	Página de referencia	CB-45	CB-46	CB-47	CB-47	CB-47
Síntoma	Ruido excesivo de aire	1	2		3	
	Goteras		1	2	3	
	Traqueteo del quemacocos		1	4	2	3
	Ruido excesivo de operación		1		2	3

Los números en esta tabla indican el orden de comprobación.

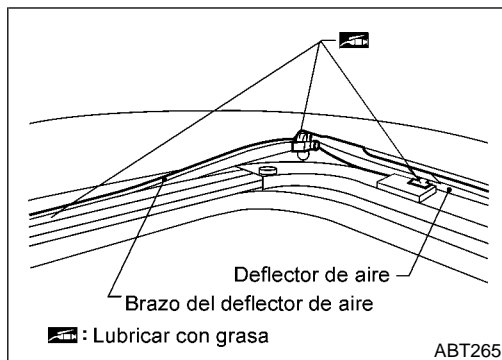

DEFLECTOR DE AIRE

NIBT0022S02

1. Abra el quemacocos.
2. Compruebe visualmente su correcta instalación.
3. Compruebe para asegurarse que se ha aplicado una cantidad apropiada de vaselina sólida a los puntos de conexión del deflector; aplique si es necesario.

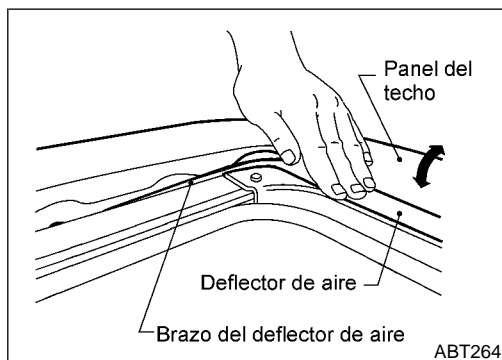

4. Compruebe con la mano si el deflector de aire está correctamente retraído. Si no lo está, remueva y visualmente compruebe su condición. Si el deflector de aire está dañado, reemplace con uno nuevo. Si el deflector de aire no está dañado, instale nuevamente en forma correcta y lubrique los puntos de conexión con vaselina sólida. Véase el paso 3.

IG

MA

EM

LE

EC

SC

ME

TM

TA

AX

SU

SF

MD

RS

CB

AC

AM

SE

IDX

QUEMACOCOS

Diagnóstico de Fallas (Continuación)

AJUSTE

NIBT0022S03

SEC. 736

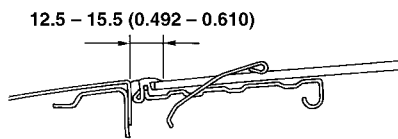
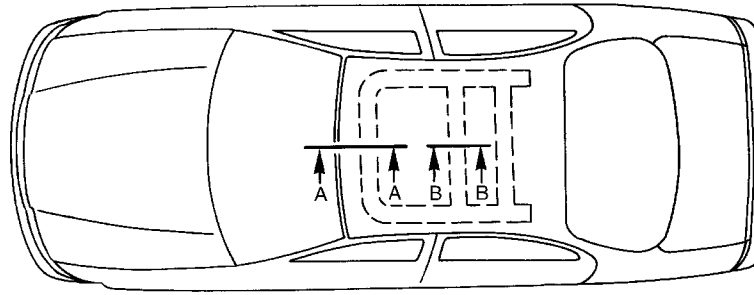

A - A

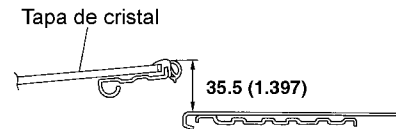

B - B (Cuando el quemacocos está levantado)

Unidad: mm (pulg)

WBT061

Si encuentra cualquier hueco o diferencia de altura entre la tapa del cristal y el toldo, compruebe el ajuste de la tapa del cristal como sigue:

Ajuste de la Abertura

NIBT0022S0301

1. Abra el parasol.
2. Incline hacia arriba la tapa de cristal y luego quite el acabado lateral.
3. Afloje las tuercas que sujetan la tapa de cristal (3 en el lado izquierdo y 3 en el derecho), después incline hacia abajo la tapa de cristal.
4. Ajuste la tapa de cristal desde afuera del vehículo para que se vea como "A-A" tal como se muestra en la figura de arriba.
5. Incline el cristal hacia arriba y hacia abajo hasta que quede ajustado a "B-B" como se muestra en la figura de arriba.
6. Después de ajustar la tapa de cristal, incline hacia arriba la tapa de cristal y apriete las tuercas.
7. Incline la tapa de cristal hacia arriba y abajo varias veces para comprobar que se mueve suavemente.

Ajuste de Diferencia de Altura

NIBT0022S0302

1. Incline la tapa de cristal hacia arriba y abajo.
2. Compruebe la diferencia de altura entre el panel del toldo y la tapa de cristal para ver si "A-A" es como se muestra en la figura de arriba.
3. Si es necesario, ajústela usando uno de los siguientes procedimientos.
 - Ajuste agregando o quitando arandelas de ajuste entre la tapa de cristal y la articulación.

CB-46

- Si sobresale del toldo la tapa de cristal, agregue arandelas de ajuste o arandelas planas en el soporte de montaje del quemacocos o en donde haya birlo para ajustar como se requiere el quemacocos.

IG

MA

EM

LE

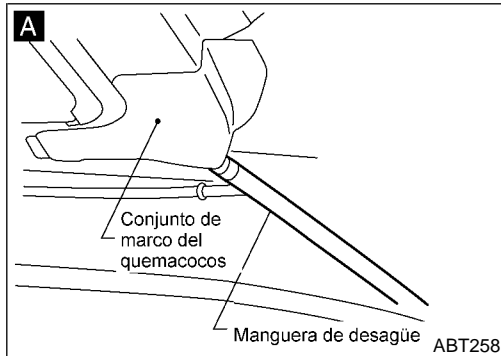

MANGUERAS DE DESAGÜE

NIBT0022S04

1. Quite las vestiduras del toldo para tener acceso a las conexiones de la manguera de desagüe. (Consulte "ACABADO DEL TOLDO", CB-31, para más detalles.)
2. Compruebe visualmente si las conexiones están correctas y si no hay daño o deterioro. **A** (la figura solamente muestra el lado delantero.)

EC

SC

ME

TM

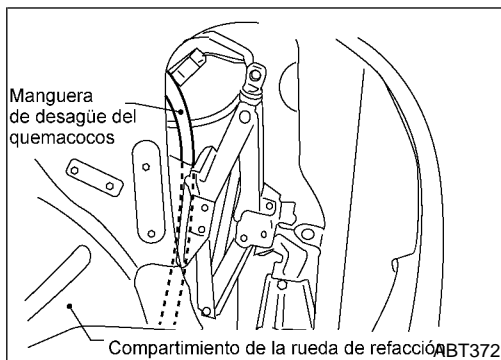

3. Si hay fugas alrededor de la cajuela, quite el acabado lateral de la cajuela y compruebe el área de conexión. Compruebe su correcta instalación, daños o desgaste.
 4. Quite las mangueras de desagüe y compruebe visualmente daños, grietas o desgaste.
 5. Vierta agua en las mangueras de drenaje y encuentre la parte dañada.
- Si encuentra partes dañadas en cada paso, reemplace la manguera dañada.

TA

AX

SU

SF

BOTAAGUAS

NIBT0022S05

- En el caso que encuentre fugas alrededor de la tapa de cristal, cierre la tapa de cristal y vierta agua sobre la tapa de cristal para encontrar la parte dañada o la parte de la abertura.
- Si hay una abertura entre el botaaguas y el panel del toldo, ajuste la holgura entre ambos. Consulte "Ajuste", CB-42.
- Si se encuentra una abertura entre el botaaguas y la tapa de cristal, o si el botaaguas está aplanado, dañado o deteriorado, reemplace el conjunto de la tapa de cristal. (El botaaguas no puede ser reparado.)

MD

RS

CB

AC

ARTICULACION Y CABLE

NIBT0022S06

NOTA:

Antes de reparar cualquier parte sospechosa, asegúrese cuidadosamente que es la fuente del ruido que está experimentando.

1. Compruebe la articulación para determinar si la película que la cubre se ha despegado a tal grado que el substrato sea visible. Compruebe también para determinar si la articulación es la causa del ruido. Si es así, reemplácelo.
2. Compruebe visualmente para determinar si una cantidad suficiente de vaselina sólida ha sido aplicada al cable o la ranura del riel. Si no es así, agregue vaselina sólida como se requiera.

AM

SE

IDX

QUEMACOCOS

Diagnóstico de Fallas (Continuación)

3. Compruebe el cable por cualquier daño o deterioro. Si se encuentra dañado, reemplace el cable.

PARABRISAS Y VENTANILLAS

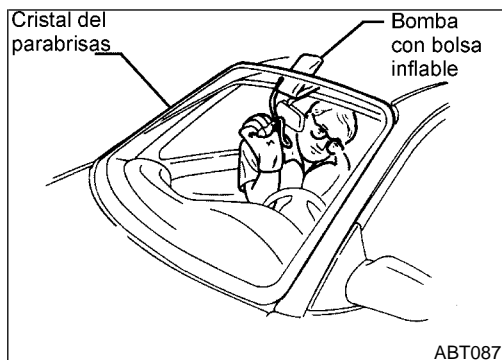
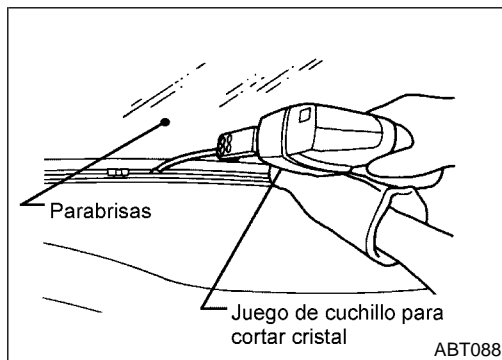
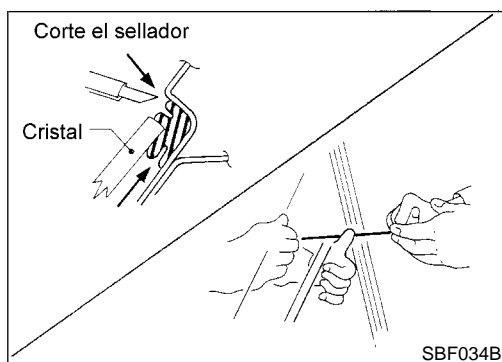

Remoción e Instalación

MONTAJE

NIBT0023

NIBT0023S01

Después de quitar las molduras, quite el cristal usando un cable de piano o una herramienta de corte eléctrica y una bomba de bolsa inflable.

ADVERTENCIA:

Quando quite el cristal del vehículo, siempre use lentes de seguridad y guantes gruesos para evitar que las astillas del vidrio entren en sus ojos o corten sus manos.

PRECAUCION:

- Tenga cuidado de no rayar el cristal cuando lo quite.
- No coloque o pare el cristal en su borde. las pequeñas despostilladas pueden convertirse en grietas.

INSTALACION

NIBT0023S02

- Use la parte original Nissan de Adhesivo de Uretano o un equivalente y siga con cuidado las instrucciones descritas.
- Mientras el adhesivo de uretano está secando, abra la ventanilla de una puerta. Esto evitará que el cristal salga forzado por la presión del aire del compartimento del pasajero cuando la puerta es cerrada.
- La moldura debe ser instalada firmemente para que en su posición no queden holguras.
- Informe al cliente que el vehículo debe permanecer estacionado hasta que el adhesivo de uretano se haya secando completamente (preferentemente 24 horas). El tiempo de secando varía dependiendo de la temperatura y la humedad.

ADVERTENCIA:

- Mantenga el calor y las flamas alejadas de primarios (primers) y adhesivos, ya que son flamables.
- Los materiales contenidos en el juego Nissan de adhesivo son dañinos si se ingieren, irritan la piel y los ojos. Evite el contacto con la piel y los ojos.
- Use en áreas abiertas y bien ventiladas. Evite respirar los vapores. Pueden ser dañinos si se inhalan. Si es afectado por la inhalación del vapor, vaya rápidamente a un área con aire fresco.
- Conducir el vehículo antes de que el adhesivo de uretano se haya secado completamente, puede afectar el desempeño del parabrisas en caso de un accidente.

PRECAUCION:

- No utilice adhesivos que ya estén caducados. El tiempo de vida del producto almacenado es de 6 meses después de la fecha de fabricación. Observe cuidadosamente la fecha de caducidad o la fecha de elaboración impresa en la caja.
- mantenga los primarios (primers) y los adhesivos en un lugar fresco y seco. El sellante ideal se debe guardar en un refrigerador.
- No deje los primarios (primers) o los cartuchos de adhesivos sin atención con sus tapas abiertas o aunque las tengan puestas.
- El vehículo no debe ser conducido por lo menos en 24 horas o hasta que el adhesivo de uretano haya secando completamente. El tiempo de secando varía dependiendo de la temperatura y la humedad. El tiempo de secando se incrementara bajo altas temperaturas y baja humedad.

IG

MA

EM

LE

EC

SC

ME

TM

TA

AX

SU

SF

MD

RS

CB

AC

AM

SE

IDX

PARABRISAS Y VENTANILLAS

Remoción e Instalación (Continuación)

PARABRISAS Y VENTANA TRASERA

NIBT0023S03

Moldura lateral del parabrisas

SEC. 720

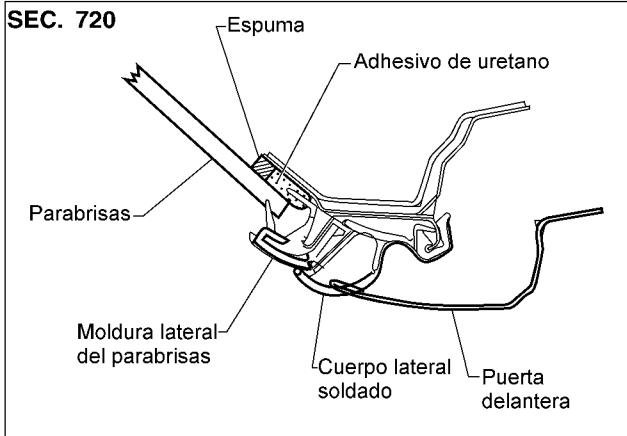

Moldura superior del parabrisas

SEC. 720

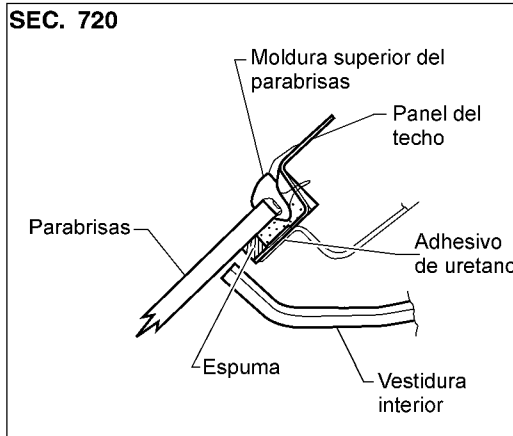

Moldura de la ventana trasera

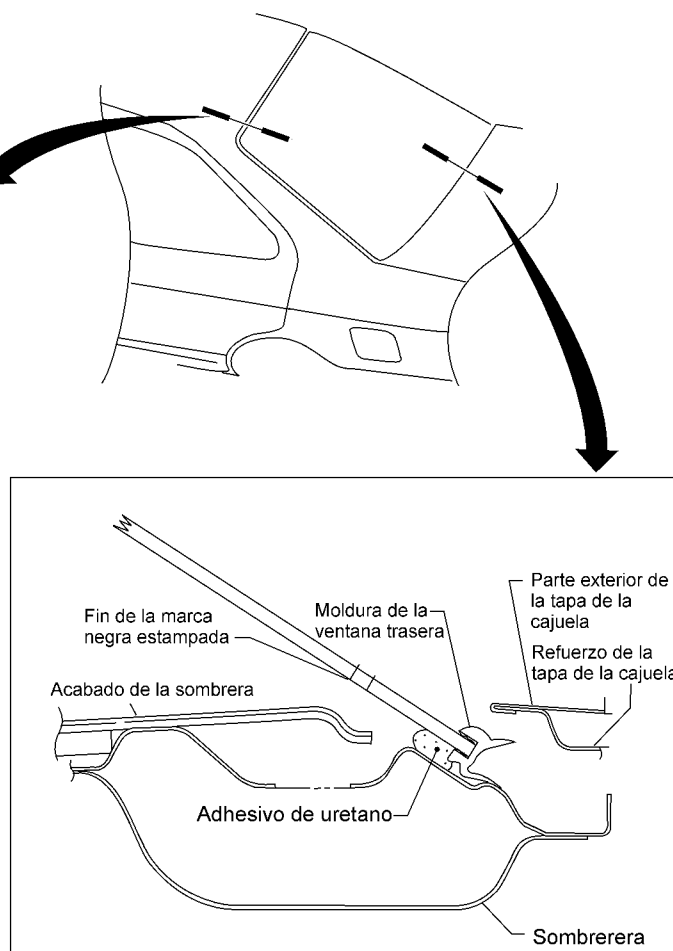
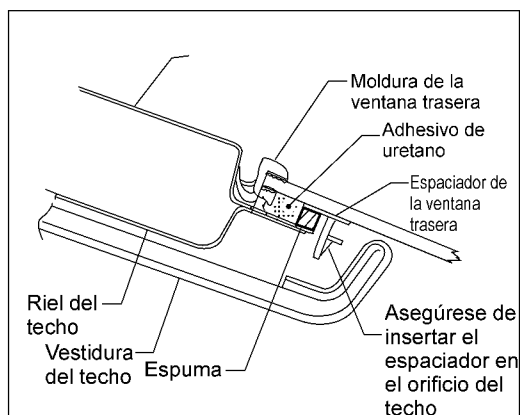

WBT075

Reparación de goteras en el parabrisas

NIBT0023S0301

Las fugas pueden repararse sin quitar ni instalar el cristal.

Si entra agua entre el adhesivo de uretano y la carrocería o el vidrio, determine lo grande que es la gotera. Esto puede hacerse echando agua al tiempo que se empuja el vidrio hacia

PARABRISAS Y VENTANILLAS

Remoción e Instalación (Continuación)

afuera.

Para detener la fuga, aplique pintura de primera mano y luego sellante al punto por donde se produzca.

VENTANA CUARTERON

NIBT0023S04

SEC. 820-823-825

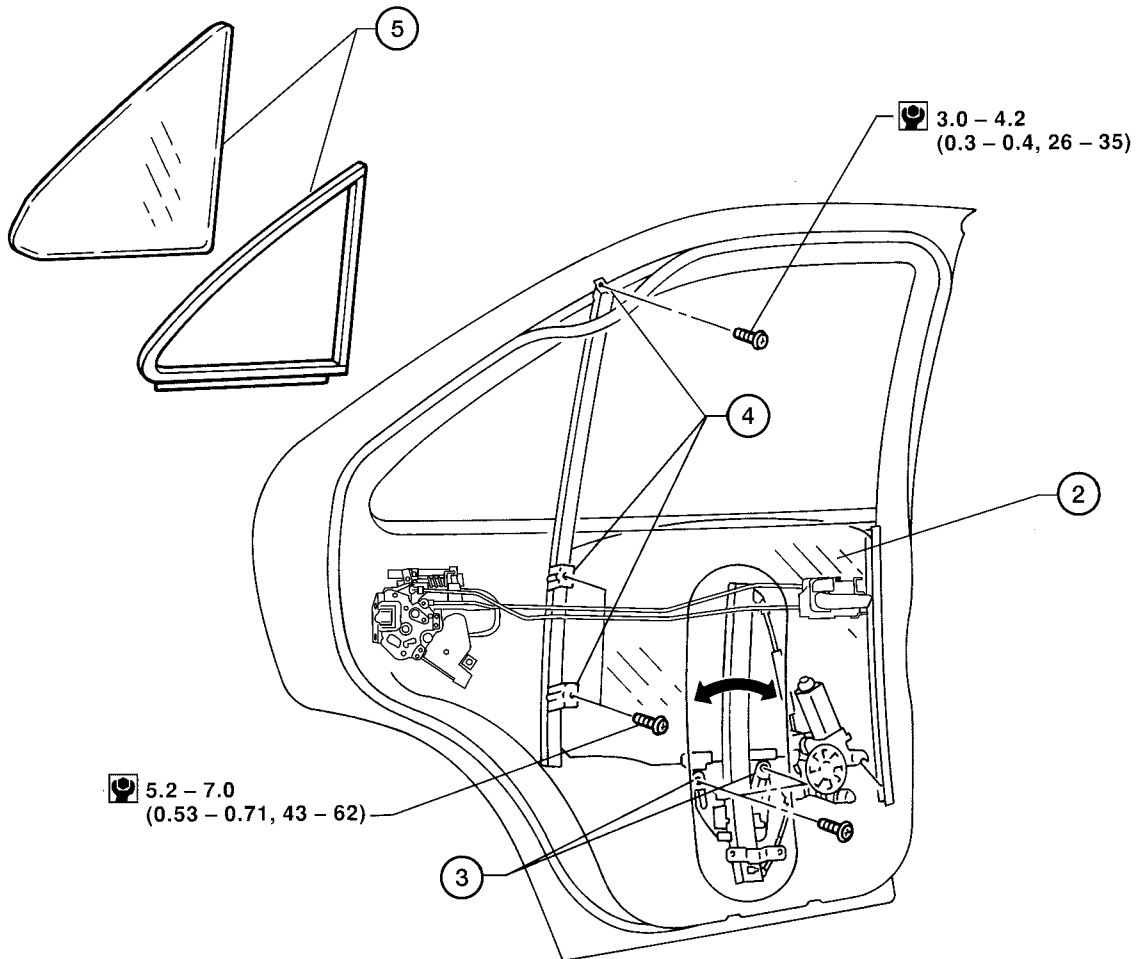

: N.m (kg-m, lb-pulg)

WBT074

CB

1. Remueva la vestidura de la puerta. Para más detalles, consulte "Remoción e Instalación", CB-29.
2. Baje completamente el vidrio trasero.
3. Remueva los dos tornillos que aseguran el vidrio trasero, luego remuévalo.
4. Remueva los dos tornillos y uno de la parte superior que aseguran la guía central de la puerta trasera, luego quítela.
5. Remueva el cuarterón y el sello de hule.

AC

AM

SE

IDX

ESPEJO RETROVISOR DE LA PUERTA

Remoción e Instalación

Remoción e Instalación

NIBT0024

PRECAUCIÓN:

Tenga cuidado de no rayar el cuerpo del espejo retrovisor de la puerta.

★ Para más detalles del diagrama eléctrico, consulte SE-174 “Diagrama Eléctrico -ESPEJO —”.

1. Remueva el acabado de la puerta. Consulte “Remoción e Instalación”, CB-29.
2. Remueva la cubierta interna de la esquina delantera de la puerta.
3. Desconecte el conector del espejo de puerta.
4. Remueva las tres tuercas que aseguran el cuerpo del espejo retrovisor de la puerta.

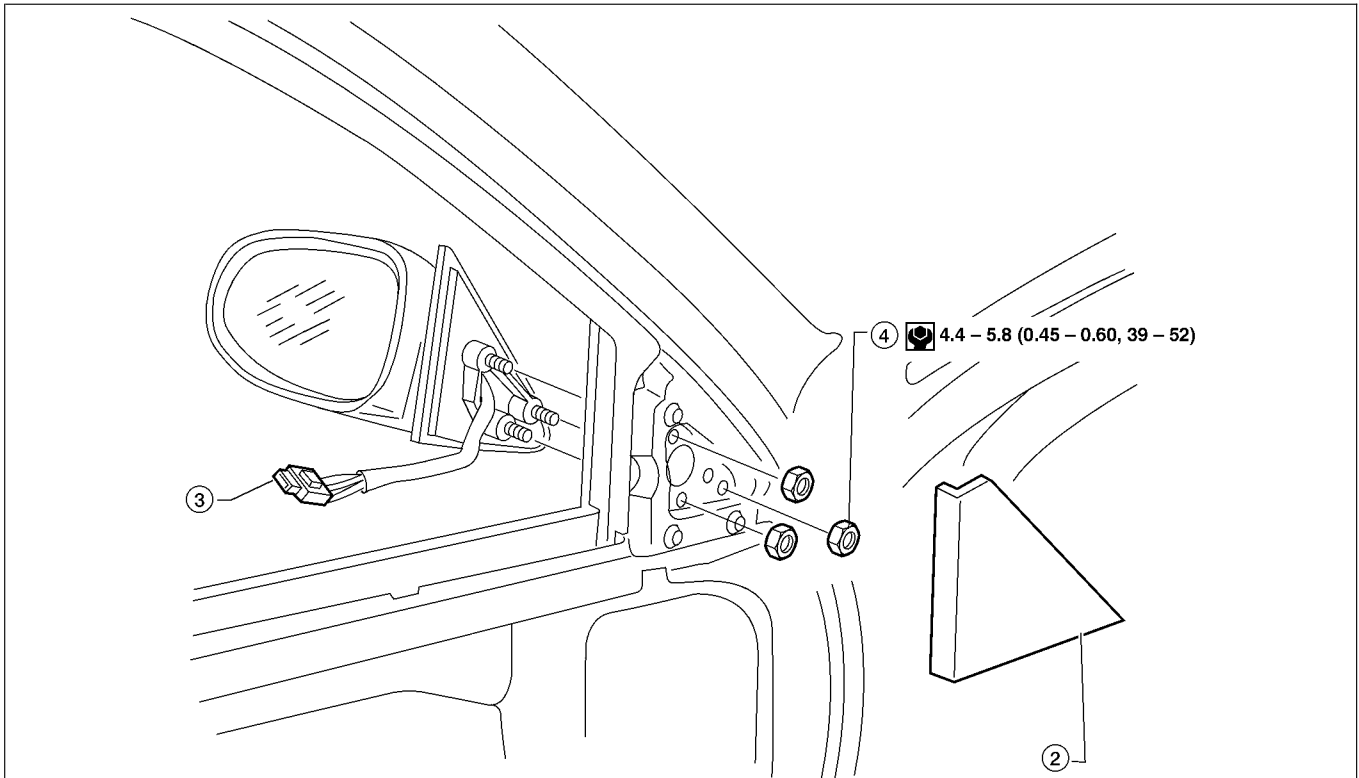

Reemplazo del cristal del espejo

PRECAUCIÓN:

No se deberá exceder el límite de tiempo y temperatura cuando se aplique calor. El exceso de calor puede causar daño al compartimiento del espejo.

• Remoción:

1. Utilice una secadora de calor (de por lo menos 500 watts) para calentar completamente el borde del marco del espejo de la puerta aproximadamente 70° C (159° F) por tres minutos.
2. Inserte una espátula con la hoja humedecida entre el cristal del espejo y el marco haciendo ligeramente palanca para aflojarlo.
3. Remueva cualquier residuo (de cinta de butilo) de la superficie de montaje del marco.

• Instalación

1. Inserte dos pedazos de cinta de butilo en el marco.
2. Caliente el borde del marco del espejo completamente con una secadora de calor.
3. Posicione el espejo en el marco y cuidadosamente presione el cristal del espejo asentándolo en su lugar.

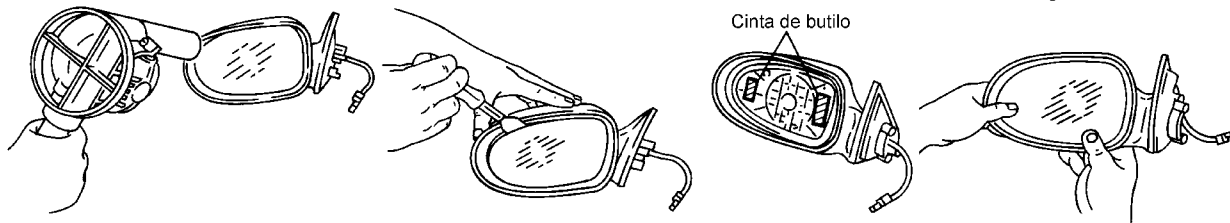

WBT052

Remoción e Instalación

MONTAJE

Quite el espejo retrovisor presionando el resorte deflector con un destornillador como se muestra en la figura.

NIBT0025

NIBT0025S01

SEC. 963

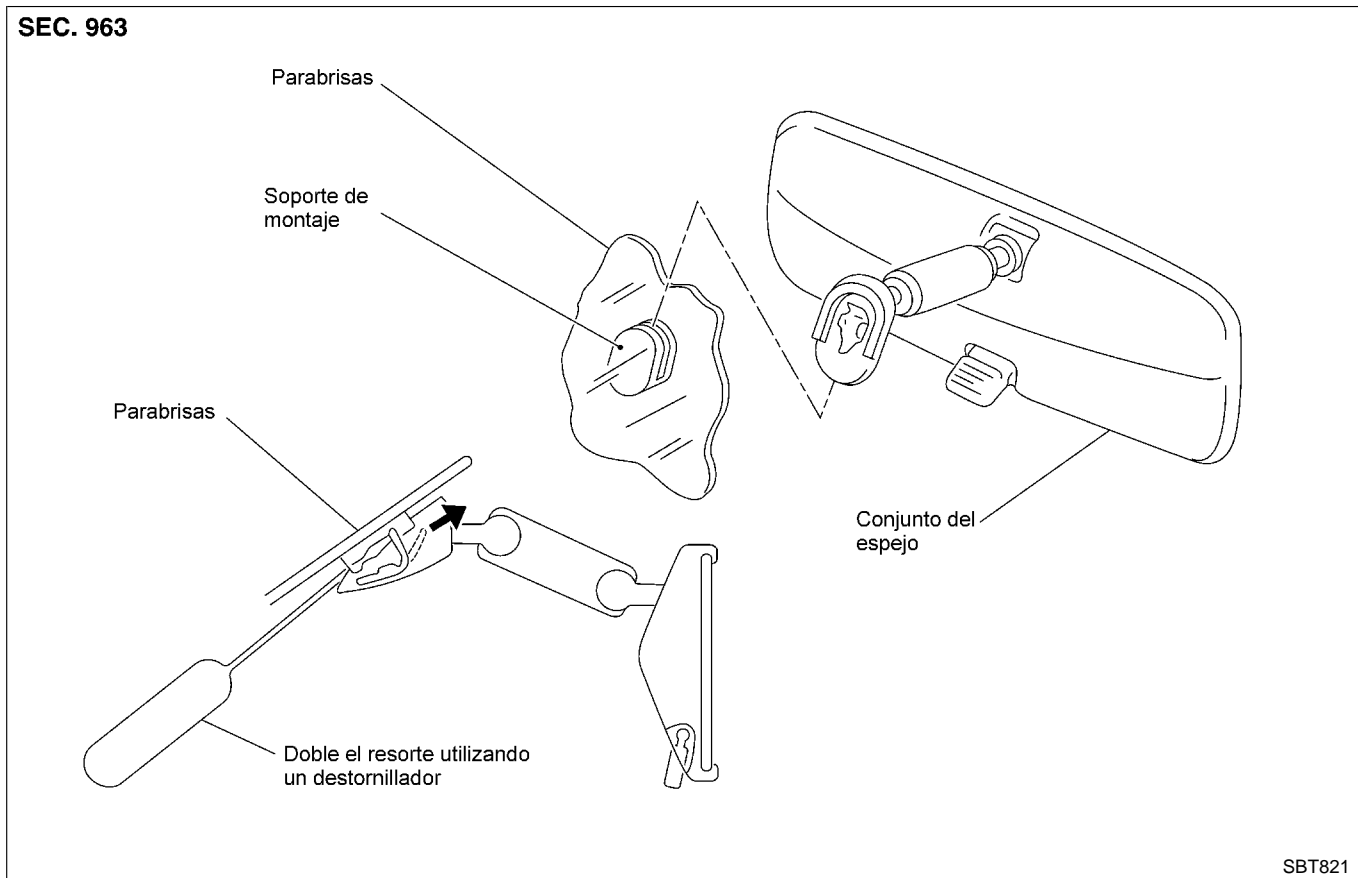

SBT821

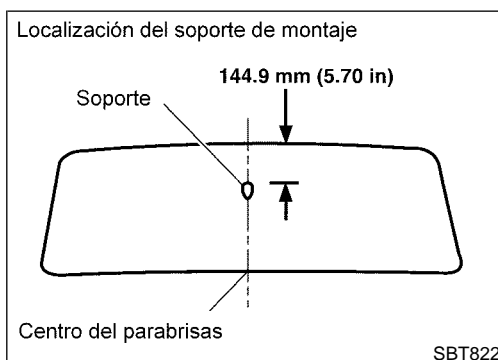

SBT822

INSTALACION

NIBT0025S02

1. Instale los soporte de montaje como sigue:
 - a. Determine la posición de los soportes de montaje en el parabrisas midiendo a partir de la parte superior del parabrisas a la parte superior del soporte de montaje como se muestra en la figura.
 - b. Marque la posición en la parte exterior del parabrisas con un lápiz de cera o su equivalente.
 - c. Limpie perfectamente por el interior del parabrisas el lugar para fijación del soporte, use una toalla de papel empapada con alcohol.
 - d. Raspe la superficie de unión del soporte con papel de lija (No. 320 o No. 360).
 - e. Limpie la superficie de unión del soporte de montaje con una toalla impregnada de alcohol.
 - f. Aplique pegamento Loctite 11067-2 o equivalente a la superficie de unión del soporte de montaje.
 - g. Instale el soporte de montaje en la posición previamente marcada y presiónelo contra el cristal de 30 a 60 segundos.
 - h. Después de cinco minutos, limpie el exceso de adhesivo con una toalla impregnada de alcohol.
2. Instale el espejo retrovisor interior.

IG

MA

EM

LE

EC

SC

ME

TM

TA

AX

SU

SF

MD

RS

CB

AC

AM

SE

IDX

ALINEACION DE LA CARROCERIA

Alineación

Alineación

NIBT0026

- Todas las dimensiones de esta figura son reales.
- Cuando use un calibrador, ajuste ambas puntas a la misma longitud. Luego compruebe las puntas y el calibrador para asegurarse de que no hay juego libre.
- Cuando se usa cinta de medición, asegúrese de que no está alargada, torcida o doblada.
- Las medidas se deben tomar en el centro de los orificios de montaje.
- Un asterisco (*) siguiendo el valor en el punto de medición indica que el punto de medición del otro lado es simétricamente del mismo valor.
- Las coordenadas de los puntos de medición son las distancia medidas desde las líneas de dimensión respectiva en las direcciones de "X", "Y" y "Z".

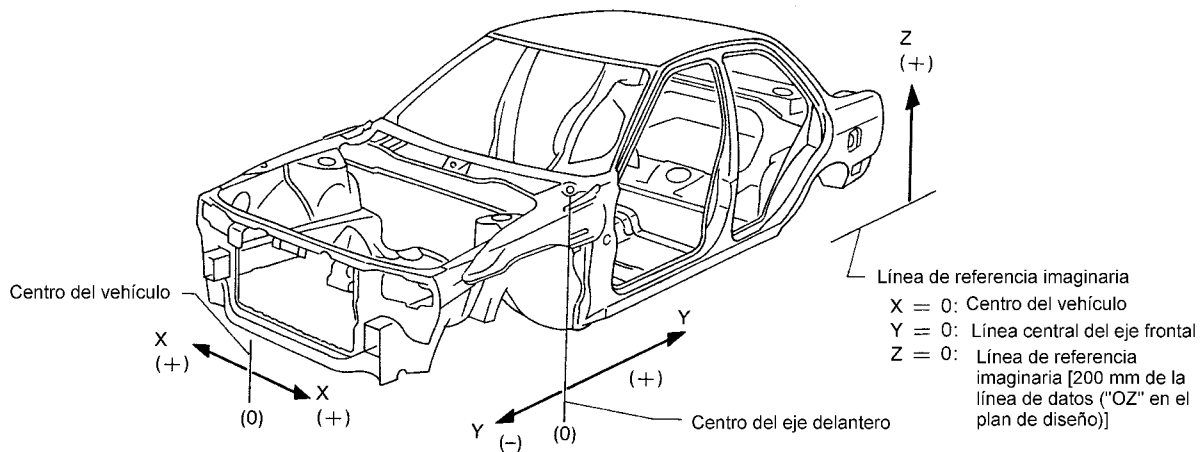

SBF874GC

ALINEACION DE LA CARROCERIA

Alineación (Continuación)

COMPARTIMIENTO DEL MOTOR Medición

NIBT0026S01

NIBT0026S0101

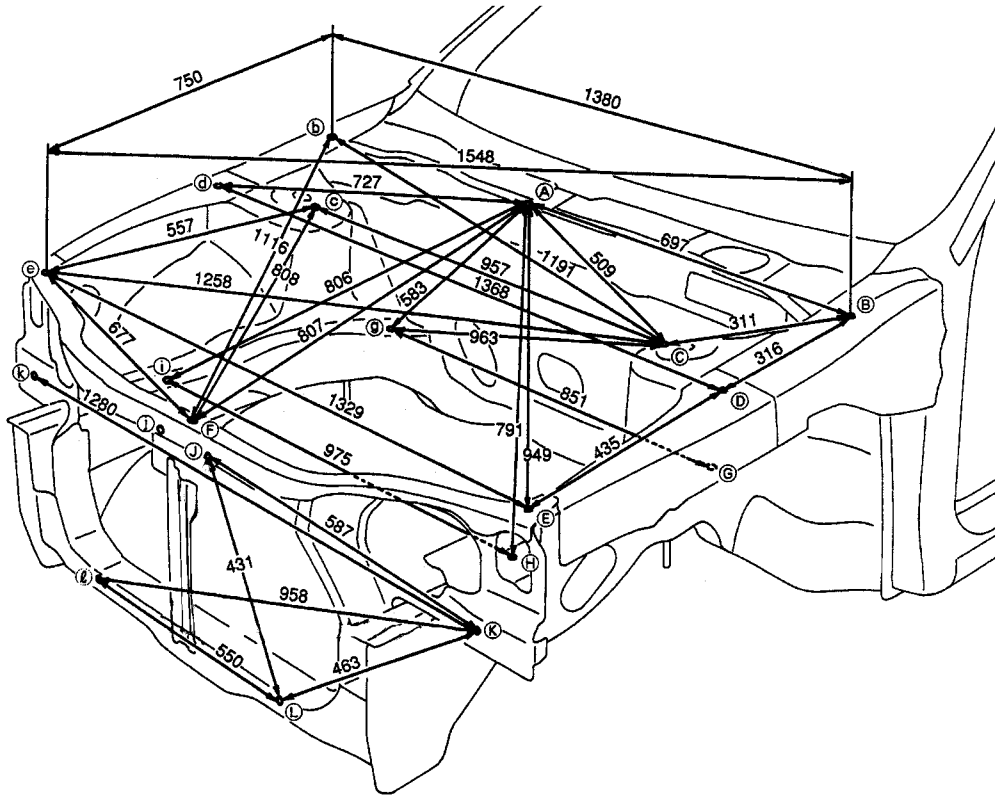

Unidad: mm

WBT062

IG

MA

EM

LE

EC

SC

ME

TM

TA

AX

SU

SF

MD

RS

CB

AC

AM

SE

IDX

ALINEACION DE LA CARROCERIA

Alineación (Continuación)

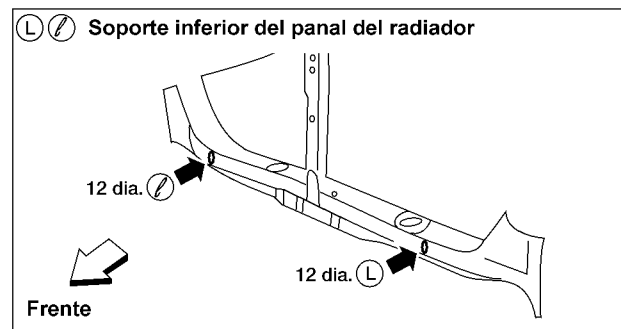
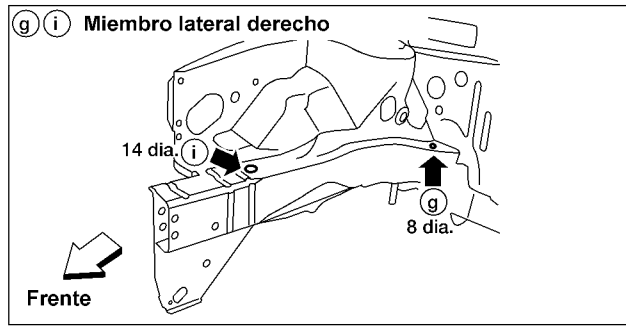
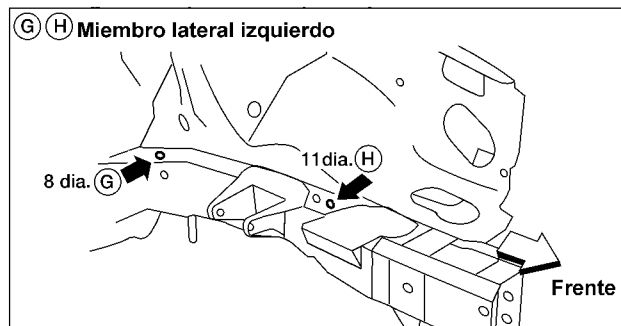
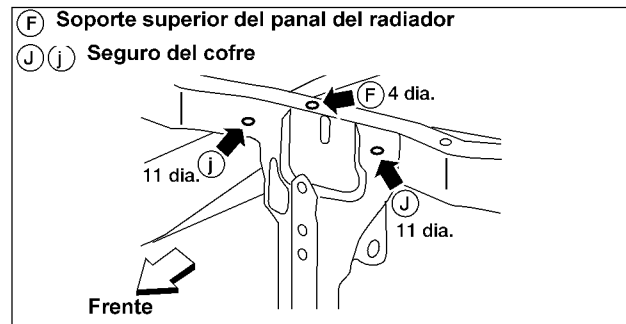
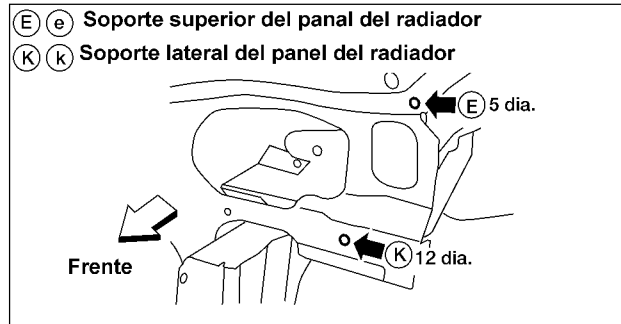
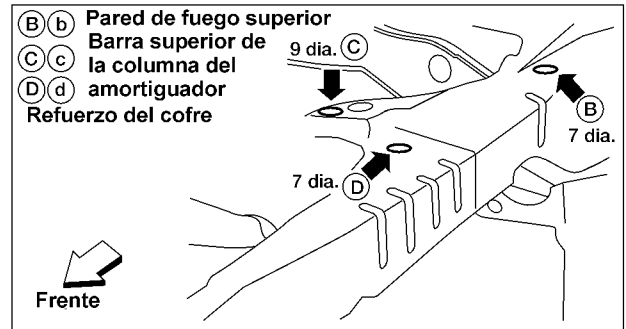
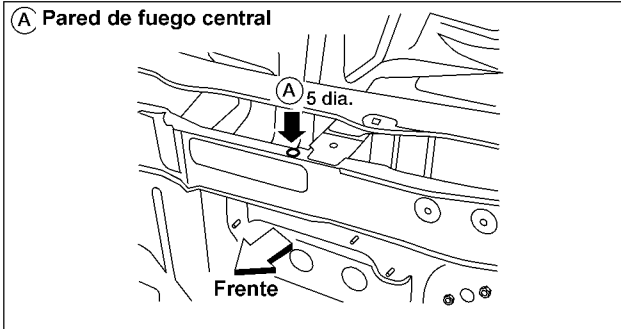

WBT071

Unidad:mm

ALINEACION DE LA CARROCERIA

Alineación (Continuación)

NIBT0026S0102

Puntos de medición

Vista desde abajo

* Figuras marcadas con un * indican dimensiones idénticas simétricas en ambos lados del vehículo

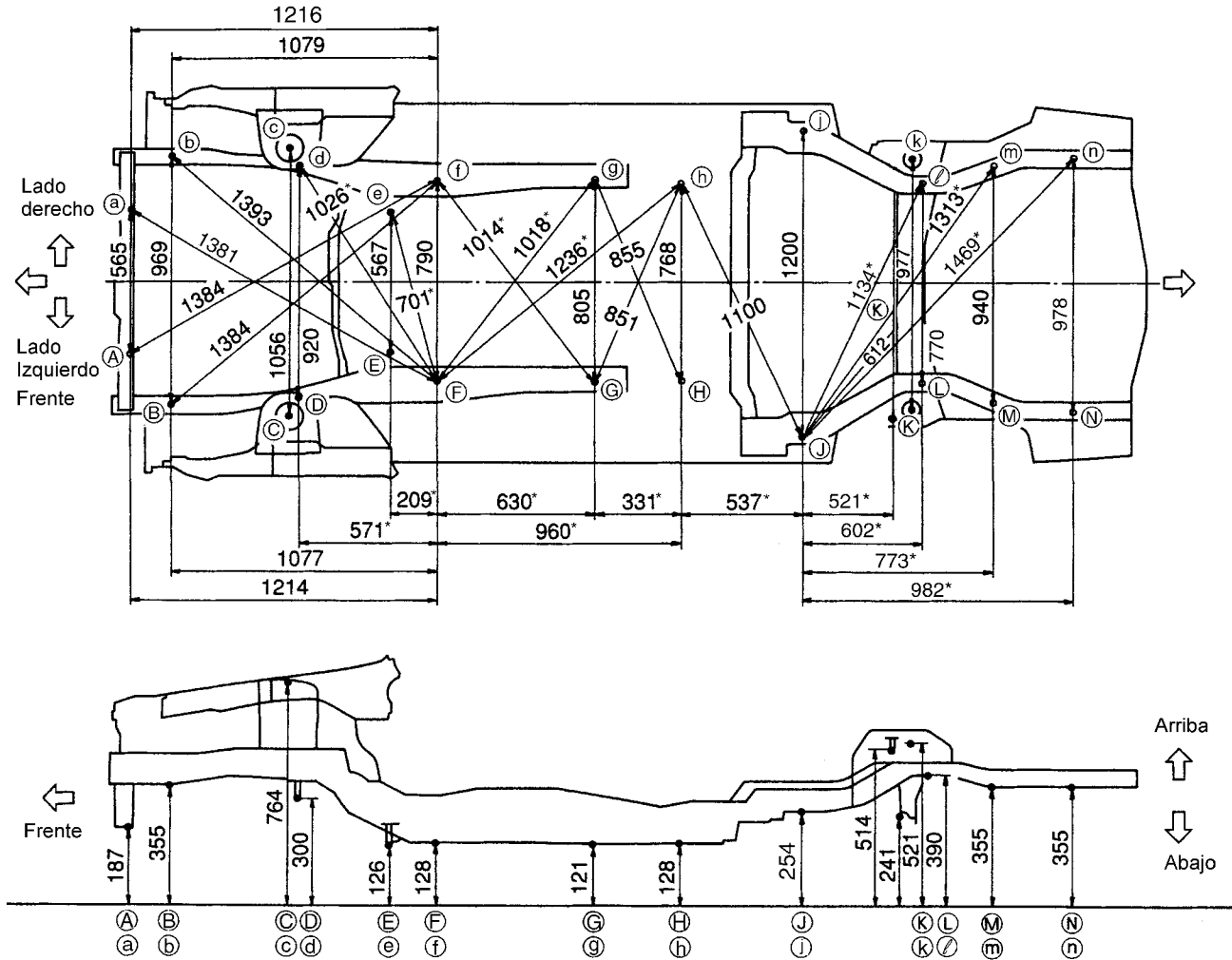

IG

MA

EM

LE

EC

SC

ME

TM

TA

AX

SU

SF

MD

RS

CB

AC

AM

SE

IDX

WBT063

ALINEACION DE LA CARROCERIA

Alineación (Continuación)

PARTE INFERIOR DE LA CARROCERIA Medición

NIBT0026S02

NIBT0026S0201

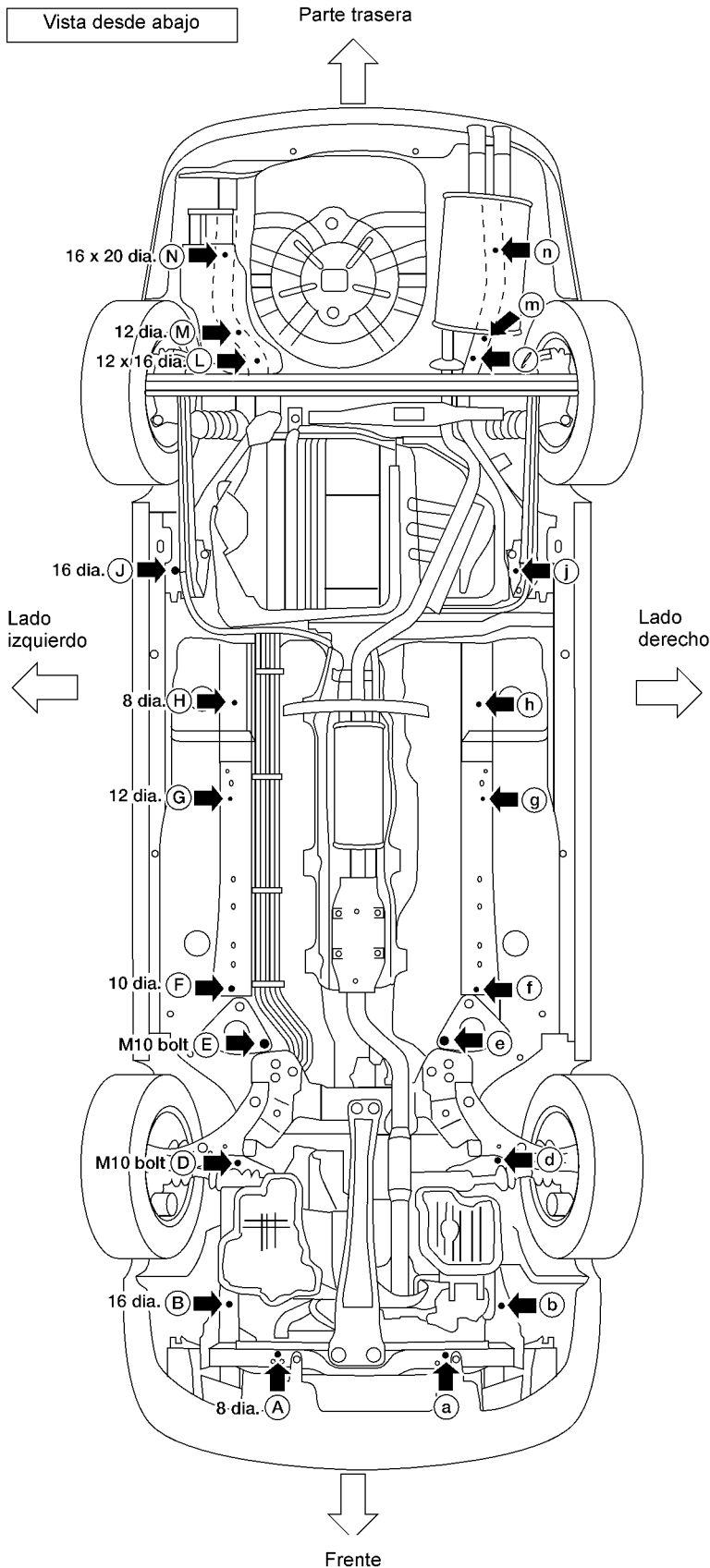

Unidad: mm

Coordenadas:

(A), (a)	(M), (m)
X: 280, -285	X: 470
Y: 607, -609	Y: 2790
Z: 186.8	Z: 355
(B), (b)	(N), (n)
X: 477, -492	X: 489
Y: -450	Y: 3016
Z: 355	Z: 355
(C), (c)	
X: 528	
Y: 18	
Z: 764	
(D), (d)	
X: 460	
Y: 60	
Z: 300.3	
(E), (e)	
X: 283.5	
Y: 423	
Z: 126.5	
(F), (f)	
X: 395	
Y: 600	
Z: 127.8	
(G), (g)	
X: 400, -405	
Y: 1230	
Z: 120.6	
(H), (h)	
X: 384	
Y: 1560	
Z: 128	
(J), (j)	
X: 600	
Y: 2035	
Z: 254	
(K), (k)	
X: 488.3	
Y: 2467.8	
Z: 520.6	
(L), (l)	
X: 385	
Y: 2580	
Z: 390	

Centro de las barras de la columna del
(C), (c) (K), (k) amortiguador

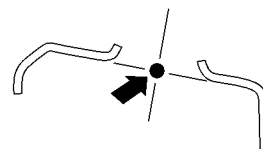

Frente: 30 dia.
Parte trasera: 68 dia.

WBT064